

MANUALE D'USO E MANUTENZIONE
USE AND MAINTENANCE MANUAL
BEDIENUNGS - UND WARTUNGSANLEITUNG
MANUEL D'EMPLOI ET D'ENTRETIEN
MANUAL DE USO Y MANTENIMIENTO
MANUAL DO UTILIZADOR E MANUTENÇÃO

LUXE

Barriera Automatica

Automatic Barrier
Automatische Schranken
Barrière Automatique
Barrera Automatica
Barreira Automática



D-MNL0LUXE 04-06-2018 - Rev.15

IT - Istruzioni originali



MADE IN
ITALY



Italiano

I dati riportati nel presente manuale sono puramente indicativi. La TAU si riserva il diritto di modificarli in qualsiasi momento. La Casa costruttrice si riserva il diritto di apportare modifiche o miglioramenti al prodotto senza alcun preavviso. Eventuali imprecisioni o errori riscontrabili nel presente fascicolo, saranno corretti nella prossima edizione. All'apertura dell'imballo verificare che il prodotto sia integro. Riciclare i materiali secondo la normativa vigente. **L'installazione del prodotto dovrà essere effettuata da personale qualificato. La Ditta costruttrice Tau declina ogni responsabilità per danni derivanti a cose e/o persone dovuti ad un'eventuale errata installazione dell'impianto o la non messa a Norma dello stesso secondo le vigenti Leggi (vedi Direttiva Macchine).**

English

The data described in this handbook are purely a guide. TAU reserves the right to change them in any moment. The manufacturer reserves the right to modify or improve products without prior notice. Any inaccuracies or errors found in this handbook will be corrected in the next edition. When opening the packing please check that the product is intact. Please recycle materials in compliance with current regulations. **This product may only be installed by a qualified fitter. The manufacturer declines all liability for damage to property and/or personal injury deriving from the incorrect installation of the system or its non-compliance with current law (see Machinery Directive).**

Deutsch

Die beschriebenen Daten in der vorliegenden Betriebsanleitung sind rein indikativ. TAU behält sich vor, diese in jedem Moment zu modifizieren. Der Hersteller behält sich das Recht vor, ohne vorherige Benachrichtigung Änderungen oder Verbesserungen am Produkt anzubringen. Ungenauigkeiten oder Fehler, die in der vorliegenden Ausgabe festgestellt werden, werden in der nächsten Ausgabe berichtigt. Beim Öffnen der Verpackung prüfen, dass das Produkt keine Schäden aufweist. Die Materialien nach den gültigen Vorschriften recyceln. **Die Installation des Produktes muss von Fachpersonal ausgeführt werden. Die Herstellerfirma TAU übernimmt keinerlei Haftung für Personen- und/oder Sachschäden aufgrund einer falschen Installation der Anlage oder der Nichtkonformität derselben mit den gültigen Gesetzen (siehe Maschinenrichtlinie).**

Français

Les données décrites dans ce manuel sont purement indicatives. La TAU se réserve le droit de les modifier à n'importe quel moment. Le Constructeur se réserve le droit d'apporter des modifications ou des améliorations au produit sans aucun préavis. Les éventuelles imprécisions ou erreurs présentes dans ce fascicule seront corrigées dans la prochaine édition. À l'ouverture de l'emballage, vérifiez que le produit est intact. Recycler les matériaux suivant les normes en vigueur. **L'installation du produit devra être effectuée par du personnel qualifié. Tau décline toute responsabilité pour les dommages aux choses et/ou personnes dus à une éventuelle installation erronée de l'automatisme ou à la non-mise aux normes suivant les lois en vigueur (voir Directive Machines).**

Español

Los datos descritos en este manual son puramente indicativos. La TAU se reserva el derecho de modificarlos en cualquier momento. El Fabricante se reserva el derecho de modificar o actualizar el producto sin aviso previo. Posibles imprecisiones o errores en este manual serán corregidos en la próxima edición. Cuando abra el embalaje, controle que el producto esté íntegro. Recicle los materiales según la normativa vigente. **La instalación del producto tiene que ser efectuada por personal cualificado. El Fabricante Tau no se asume ninguna responsabilidad por lesiones a personas o averías a cosas causadas por una instalación incorrecta del equipo o la por la inobservancia de la normativa vigente (véase Directiva de Máquinas).**

Português

Os dados descritos neste manual são puramente indicativos. A TAU reserva-se no direito de o modificar a qualquer momento. O fabricante reserva-se no direito de modificar ou atualizar o produto sem aviso prévio. Possíveis imprecisões ou erros neste manual serão corrigidos na próxima edição / revisão. Ao abrir a embalagem certifique-se que o produto está intacto. Recicle os materiais segundo as normas em vigor. **Este produto só pode ser instalado por um técnico qualificado. O fabricante TAU declina qualquer responsabilidade por danos pessoais ou materiais resultantes de uma instalação incorrecta do equipamento ou a sua não conformidade com a norma vigente (Ver Directiva de Máquinas).**

**Descrizione e caratteristiche / Description and characteristics / Beschreibung und Merkmale
Description et caractéristiques / Descripción y características / Descrição e características**

Le barriere della serie **LUXE** sono di tipo elettromeccanico, ideali per controllare e gestire parcheggi e ingressi privati o pubblici. **SI FA ESPRESSO DIVIETO DI UTILIZZARE L'APPARECCHIO PER SCOPI DIVERSI O IN CIRCOSTANZE DIVERSE DA QUELLE MENZIONATE.**

The **LUXE** series barriers are electromechanical and are ideal for the control and management of private or public entrances and car parks. **THE USE OF THE EQUIPMENT FOR PURPOSES OR CIRCUMSTANCES OTHER THAN THOSE MENTIONED IS STRICTLY PROHIBITED.**

Bei den Schranken der Serie **LUXE** handelt es sich um elektromechanischen Schranken, die ideal zur Überwachung und Verwaltung von Parkplätzen und privaten oder öffentlichen Einfahrten sind. **ES IST AUSDRÜCKLICH VERBOTEN, DAS GERÄT FÜR ANDERE ZWECKE ODER ANDERE BEDINGUNGEN ALS ERWÄHNT ZU BENUTZEN.**

Les barrières de la série **LUXE** sont de type électromécanique, idéales pour contrôler et gérer des parkings et des accès privés ou publics. **IL EST STRICTEMENT INTERDIT D'UTILISER L'APPAREIL DANS DES BUTS OU DES CONTEXTES DIFFÉRENTS DE CEUX QUI SONT INDIQUÉS.**

Las barreras de la serie **LUXE** son de tipo electromecánico, perfectas para controlar aparcamientos y entradas privadas o públicas. **QUEDA TERMINANTEMENTE PROHIBIDO UTILIZAR EL APARATO PARA FINES DISTINTOS O EN CIRCUNSTANCIAS DISTINTAS DE LAS QUE SE CITAN.**

As barreiras automáticas eletromecânicas **LUXE** foram projetadas para uso em acessos e parques públicos ou privados. **E' ESTRITAMENTE PROIBIDO O USO DO EQUIPAMENTO FORA DAS CONDIÇÕES AUTORIZADAS.**

	LUXE - LUXE/I
Frequenza - Frequency - Frequenz - Fréquence - Frecuencia - Frequência	50 - 60 Hz
Alimentazione - Power - Stromversorgung - Alimentation - Alimentación - Alimentação	230 V AC ±10%
Potenza assorbita - Absorbed power - Leistungsaufnahme Puissance absorbée - Potencia absorbida - Potência absorvida	300 W
Motore - Motor - Motor - Moteur - Motor - Motor	18 V DC
Corrente assorbita motore (max.) - Motor absorbed current (max.) - Motorstromaufnahme (max.) Courant absorbé moteur (max.) - Corriente absorbida motor (max.) - Corrente absorvida motor (max.)	2,8 A
Coppia max. - Max. torque - Max. Drehmoment - Couple max. - Par max. - Torque máx.	300 Nm
Rapporto di riduzione - Reduction ratio - Untersetzungsverhältnis Rapport de réduction - Relación de reducción - Rácio de redução	1/512
Tempo minimo di apertura - Min. opening time - Mindestzeit Öffnungszeit Temps min. d'ouverture - Tiempo mínimo de apertura - Tempo de abertura mínimo	6 sec.
Grado di protezione - Protection level - Schutzart Degré de protection - Grado de protección - Grau de protecção	IP 54
Ciclo di lavoro - Work cycle - Arbeitszyklus - Cycle de travail - Ciclo de trabajo - Factor de serviço	100 %
Temperatura di esercizio - Operating temperature - Betriebstemperatur Temperature de fonctionnement - Temperatura de trabajo - Temperatura de trabalho	-20°C ÷ +55°C
Lunghezza min. asta - Min. bar length - Min. Schrankenbaumlänge Longueur min. Lisse - Longitud min. barra - Comprimento haste mín.	4 mt
Lunghezza max. asta - Max. bar length - Max. Schrankenbaumlänge Longueur max. Lisse - Longitud max. barra - Comprimento haste máx.	7 mt
Peso - Weight - Gewicht - Poids - Peso - Peso	70 Kg

 **Quando il sistema in 12V DC è alimentato unicamente dalla batteria (in caso di black-out oppure in abbinamento con pannello fotovoltaico), le prestazioni espresse dal motoriduttore (forza e velocità) si riducono del 30% ca.**

 **When the system is in the 12V DC mode and is powered by the battery only (in the event of a power failure or when used in conjunction with a photovoltaic panel), the gear motor's output (power and speed) is reduced by approximately 30%.**

 **Anmerkung: wenn das 12V DC System nur über Batterie gespeist ist (bei Stromausfall oder in Kombination mit einem Photovoltaicpaneel), verringern sich die Leistungen des Getriebemotors (Kraft und Geschwindigkeit) um ca. 30%.**

 **Attention : quand le système à 12V CC est alimenté uniquement par la batterie (en cas de coupure de courant ou bien en association avec un panneau photovoltaïque), les performances du motoréducteur (force et vitesse) diminuent d'environ 30% .**

 **Nota: cuando el sistema de 12V DC es alimentado únicamente por la batería (en caso de corte de corriente, o bien combinado con panel fotovoltaico), las prestaciones del motorreductor (fuerza y velocidad) se reducen en un 30%.**

 **Nota : Quando o sistema de 12VDC é alimentado unicamente pela bateria (em caso de falha de corrente ou quando usado em combinação com painel fotovoltaico) as prestações do motor (velocidade e força) reduzem-se aproximadamente em 30%.**

**ACCESSORI OPZIONALI / OPTIONAL ACCESSORIES / SONDERZUBEHÖR
ACCESSOIRES EN OPTION / ACCESORIOS OPCIONALES / ACESSÓRIOS OPCIONAIS**

- 1_ P-800CPL : Contropiastra di fondazione - Foundation counterplate - Fundamentgegenplatte - Contre-plaque de fondation - Controplaca de ci-mentación - Base para barreira.
 2_ P-200BATT: Batteria 12V - Battery 12V - 12V Batterie - Batterie 12V - Bateria 12V - Bateria 12V.
 3_ P-900OPTIC: Fotocellule - Photoelectric cells - Fotozellen - Photocellules - Fotocélulas.
 4_ P-900TOWERM: Colonnina per da applicare su barriera h.10 cm - Photocell column to fit to barrier h.10 cm - Fotozellenstandsäule für Schranke, h.10 cm - Colonne pour photocellules à appliquer sur barrière, h.10 cm - Columna para fotocélulas para aplicar en barrera h.10 cm - Suporte lateral fotocélula h.10 cm.
 5_ P-800AT: Forcella appoggio a terra regolabile per asta - Adjustable fork support for bar - Verstellbare bodenstütze für Schrankenbaum - Lyre de repos au sol réglable pour lisse - Horquilla de apoyo de pie ajustable para asta - Suporte regulável para haste.
 6_ P-800FPL: Forcella telescopica appoggio pensile per asta ellittica - Wall-mounted fork support for elliptical bar - Auflagepfosten, höhenverstellbar, für Schrankenbaum aus Aluminium-Profil - Lyre de repos télescopique murale pour lisse elliptique - Horquilla telescópica de apoyo colgante para asta elíptica - Suporte para haste mural (hastes elípticas).
 7_ P-800GA2: Grembiulina in alluminio (passaggio utile max. 6m)* - Aluminium bar flap (passage max. 6 m)* - Aluminiumgittersprossen (Max. Tatsächliche Absperrbreite 6 m)* - Protection alu (passage utile max.6 m)* - Protección colgante de aluminio* (paso libre max. 6 m, a fijar en la barrera) - Saia para haste em alumínio* (passagem útil máx. 6 m).
 8_ P-800LA: Cordone a led per segnalazione luminosa - LED line for light-signalling - LED-Leuchtelement für Leuchtanzeige - Cordon LED pour signalisation lumineuse - Tira de LED de señalización luminosa - LEDs para haste.
 9_ P-800LL: Cordone luminoso per armadio Luxe - LED bead on barrier cabinet - LED-Kette für Leuchtanzeige auf Schaltschrank Schranke - Bande led de signalisation lumineuse sur armoire barrière - Tira de LED de señalización luminosa en el armario de la barrera - LEDs para caixa da barreira.
 10_ P-800PG: Profilo in gomma per asta ellittica - Rubber bead for elliptical boom - Aufprallschutz für Schrankenbaum aus Aluminium-Profil - Profil en caoutchouc pour lisse elliptique - Perfil en goma anti-impacto para asta elíptica - Perfil de borracha para haste elíptica.
 11_ P-800ABTSE: snodo per asta ellittica - joint for elliptical bar - knickbaumeinrichtung - articulation lisse elliptique - articulación para barra elíptica.

* **Si sconsiglia l'installazione per uso intensivo - It is not recommended the installation for intensive use - Nicht für intensiven Betrieb Geeignet - On déconseille l'utilisation pour usage intensif - Se desaconseja la instalación para uso intensivo - Não recomendado para uso intensivo.**

MOLLA / SPRING / FEDER RESSORT / MUELLE / MOLA	A)	M-060MGREENL (ø 4,2 mm) Color: Light Green RAL 6019	B)	M-060MGREEN (ø 5,2 mm) Color: Green RAL 6002	C)	M-060MBLU (ø 6,2 mm) Color: Blue RAL 5003
			D)	M-060MRED (ø 7 mm) Color: Red RAL 3000	E)	M-060MYELLOW (ø 9 mm) Color: Yellow RAL 1004

ASTA ED ACCESSORI BAR AND ACCESSORIES SCHRANKENBAUM UND ZUBEHÖRE LISSE ET ACCESSOIRES BARRA Y ACCESORIOS HASTE E ACESSÓRIOS	LUNGH. ASTA / BAR LENGHT / SCHRANKENBAUMLÄNGE LONGUEUR LISSE / LONGITUD BARRA / COMPRIMENTO HASTE						
	4 ÷ 4,24 (m)	4,25 ÷ 4,74 (m)	4,75 ÷ 5,24 (m)	5,25 ÷ 5,74 (m)	5,75 ÷ 6,24 (m)	6,25 ÷ 6,74 (m)	6,75 ÷ 7 (m)
800AE + 800PG	B+B	B+C ¹	C ² +D	-	-	-	-
800AE + 800AT + 800ABTSE	B ² +D	C+C	C+C	-	-	-	-
800AE + 800AT + 800PG	B+B	B+C ¹	C ² +D	D+D	D+E ¹	D+E ¹	E+E
800AE + 800FPL + 800PG	B+C ¹	C+C	D+D	D ² +E	D+E ¹	D+E ¹	E+E
800AE + 800AT + 800GA2	B+B	C+C	D+D	D ² +E	D ² +E	-	-
800AE + 800FPL + 800GA2	B ² +C	C+C	D ² +E	D ² +E	E+E	-	-
800AE5 + 800AT + 800PG8 *	B+A ²	B+B	B ² +C	-	-	-	-

1 **La molla più robusta deve sempre essere installata dal lato passo carraio (1 fig. 6) - The strongest spring should always be installed on the boom's side (1 - pic. #6) - Die härtere Ausgleichsfeder muss neben den Schrankenbaum montiert werden (1 - Abb. 6) - Le ressort plus robuste doit être monté du côté de la lisse (1 - image 6) - El resorte más robusto tiene que ser puesto en el lado del hasta (1 - imagen 6) - A mola mais forte deve ser instalada no lado da haste (1 - imagem 6).**

2 **La molla meno robusta deve sempre essere installata dal lato passo carraio (1 fig. 6) - The weakest spring should always be installed on the boom's side (1 - pic. #6) - Die weniger harte Ausgleichsfeder muss neben den Schrankenbaum montiert werden (1 - Abb. 6) - Le ressort moins robuste doit être monté du côté de la lisse (1 - image 6) - El resorte menos robusto tiene que ser puesto en el lado del hasta (1 - imagen 6) - A mola menos forte deve ser instalada no lado da haste (1 - imagem 6).**

- * **ATTENZIONE:** configurazione per asta da 4 a 5 m. 800AE5 non va assemblata con il giunto 800GI.
- * **ATTENTION:** solution for boom lengths between 4 and 5 m - Do not assemble the boom 800AE5 with the joint 800GI.
- * **ACHTUNG:** Konfiguration für Schrankenbaum von 4 bis 5 m. 800AE5 muss nicht mit dem 800GI Schrankenbaum-Verbindung zusammengebaut werden.
- * **ATTENTION:** solution pour lisses de longueur entre 4 et 5 mètres. Ne pas assembler la lisse 800AE avec la jonction 800GI
- * **ATENCIÓN:** configuración por asta de 4 a 5 m. 800AE5 no se debe ensamblar con la junta 800GI.
- * **ATENÇÃO:** configuração para haste entre 4 a 5m. A haste 800AE5 não deve ser montada com a união 800GI.

Per lunghezze asta uguali o superiori a 5 m è obbligatorio l'uso dell'appoggio asta a terra fisso o pensile.

For boom lengths equal or greater than 5 mt. it must use (mandatory) the ground boom support or the pendulum support
Bei einer Stangenlänge gleich oder über 5 m ist die Anwendung der Stangenaufgabe am Boden fest oder hängend notwendig.
Pour lisses de 5 ou plus mètres de longueur, l'utilisation de la lyre de repos appui au sol ou suspendu est contraignante.
En el caso de que la longitud de la barra sea de 5 m o más, será obligatorio utilizar un soporte para la barra anclado al suelo o colgante.
Para comprimentos de haste iguais ou superiores a 5 m deve-se utilizar o suporte para haste fixo no chão ou suspenso.





Per aste con passaggi utili superiori a 5 m è OBBLIGATORIO usare il rinforzo 800RA.

For bars with useful passage exceeding 5m, it is COMPULSORY to use the 800RA reinforcement.
Für Stangen mit Nenndurchlass über 5 m ist eine Verstärkung von 800RA UNBEDINGT notwendig.
Pour les barres de plus de 5 m d'envergure il est OBLIGATOIRE d'utiliser le renforcement 800RA.
Para varillas con pasaje útil superior a 5 m es OBLIGATORIO usar el refuerzo 800RA.
Para haste com largura de passagem útil superior a 5m é OBRIGATÓRIO aplicar o reforço 800RA.



ATTENZIONE: RISPETTO ALLA LUNGHEZZA NOMINALE DELL'ASTA, IL PASSAGGIO UTILE SI RIDUCE DI 353 mm (vedi fig. 1).
ATTENTION: PASSAGE WIDTH EQUALS BAR LENGTH LESS 353 mm (see pic. #1).
ACHTUNG: TATSÄCHLICHE ABSPERRBREITE IST GLEICH BAUMLÄNGE MINUS 353 mm (siehe Abb. 1).
AVERTISSEMENT: LE PASSAGE UTILE EST RÉDUIT DE 353 mm PAR RAPPORT À LA LONGUEUR NOMINALE DE LA LISSE (voir fig. 1).
ATENCIÓN: EL PASO LIBRE ES IGUAL A LA LONGITUD DEL ASTA MENOS 353 mm (véase fig. 1).
ATENÇÃO: A PASSAGEM UTIL É IGUAL AO CUMPRIMENTO DO HASTE MENOS 353 mm (ver fig. 1).

 La trave forata permette di determinare carichi massimi differenti (in relazione alla lunghezza dell'asta e degli accessori applicati ad essa) nelle varie posizioni (più ci si avvicina alla verticale, minore è il carico massimo).

 The drilled beam allows to determine different maximum loads (in relation to the length of the bar and accessories applied) in the various positions (the nearer to the vertical, the lower the maximum load).

 Der gebohrte Träger gestattet die festlegung anderer max. Lasten (in Abhängigkeit von der Länge der Stange sowie dem angebrachten Zubehör) in verschiedenen Positionen (je näher der vertikalen, desto geringer ist die max. Last).

 Le faisceau perforé permet de déterminer les différentes charges maximales (par rapport à la longueur de la barre et des accessoires qui lui sont appliqués) dans les différentes positions (plus on se rapproche de la verticale, plus la charge maximale diminue).

 El travesaño perforado permite determinar cargas máximas diferentes (con relación a la longitud del asta y de los accesorios aplicados en ella) en las distintas posiciones (más se acerca a la vertical menor será la carga máxima).

 O feixe de perfuração permite detreminar a carga máxima (em relação ao comprimento da haste e acessórios aplicados) em várias posições (mais próximo do vertical, carga máxima menor).

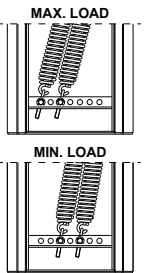

DICHIARAZIONE DI INCORPORAZIONE DEL COSTRUTTORE
(ai sensi della Direttiva Europea 2006/42/CE All. II.B)

Fabbricante: TAU S.r.l.
 Indirizzo: Via E. Fermi, 43
 36066 Sandrigo (Vi)
 ITALIA

Dichiara sotto la propria responsabilità che il prodotto: *Attuatore elettromeccanico*
 realizzato per il movimento automatico di: *Barriere stradali*
 per uso in ambiente: *Generico*
 completo di: *Centrale elettronica di controllo e radioricevente*

Modello: *LUXE*
 Tipo: *LUXE - LUXE/I*
 Numero di serie: *VEDI ETICHETTA ARGENTATA*
 Denominazione commerciale: *BARRIERA AUTOMATICA*

È realizzato per essere incorporato su una chiusura (*barriera automatica*) o per essere assemblato con altri dispositivi al fine di movimentare una tale chiusura per costituire una macchina ai sensi della Direttiva Macchine 2006/42/CE.

Dichiara inoltre che questo prodotto è conforme ai requisiti essenziali di sicurezza delle seguenti ulteriori direttive CEE:

- **2014/35/EU Direttiva Bassa Tensione**
- **2014/30/EU Direttiva Compatibilità Elettromagnetica**

ed, ove richiesto, alla Direttiva:

- **2014/53/EU Apparecchiature Radio e apparecchiature terminali di telecomunicazione**

Dichiara inoltre che **non è consentito mettere in servizio il macchinario** fino a che la macchina in cui sarà incorporato o di cui diverrà componente sia stata identificata e ne sia stata dichiarata la conformità alle condizioni della Direttiva 2006/42/CE.

Sono applicate le seguenti norme e specifiche tecniche:

EN 61000-6-2; EN 61000-6-3; EN 60335-1; ETSI EN 301 489-1 V1.9.2; ETSI EN 301 489-3 V1.6.1;
 EN 300 220-2 V2.4.1; EN 12453:2000; EN 12445:2000; EN 60335-2-103

Si impegna a trasmettere, su richiesta adeguatamente motivata delle autorità nazionali, informazioni pertinenti sulle quasi-macchine.

Sandrigo, 12/09/2017

Il Rappresentante Legale

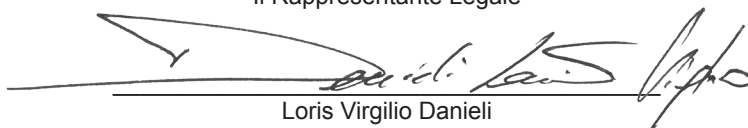
 Loris Virgilio Danieli

Nome e indirizzo della persona autorizzata a costituire la documentazione tecnica pertinente:

Loris Virgilio Danieli - via E. Fermi, 43 - 3606 Sandrigo (Vi) Italia

AVVERTENZE PER L'INSTALLATORE OBBLIGHI GENERALI PER LA SICUREZZA

- 1) **Leggere attentamente le istruzioni prima di procedere all'installazione, in quanto forniscono importanti indicazioni concernenti la sicurezza, l'installazione, l'uso e la manutenzione. Una errata installazione o un errato uso del prodotto può portare a gravi danni alle persone.**
- 2) I materiali dell'imballaggio (plastica, polistirolo, ecc.) non devono essere lasciati alla portata dei bambini in quanto potenziali fonti di pericolo.
- 3) Conservare le istruzioni per riferimenti futuri.
- 4) Questo prodotto è stato progettato e costruito esclusivamente per l'utilizzo indicato in questa documentazione. Qualsiasi altro utilizzo non espressamente indicato potrebbe pregiudicare l'integrità del prodotto e/o rappresentare fonte di pericolo.
- 5) TAU Srl declina qualsiasi responsabilità derivata dall'uso improprio o diverso da quello per cui l'automatismo è destinato.
- 6) Non installare l'apparecchio in atmosfera esplosiva: la presenza di gas o fumi infiammabili costituisce un grave pericolo per la sicurezza.
- 7) Gli elementi costruttivi meccanici devono essere in accordo con quanto stabilito dalle Norme EN 12604 e EN 12605. Per i Paesi extra-CEE, oltre ai riferimenti normativi nazionali, per ottenere un livello di sicurezza adeguato, devono essere seguite le Norme sopra riportate.
- 8) TAU Srl non è responsabile dell'inosservanza della Buona Tecnica nella costruzione delle chiusure da motorizzare, nonché delle deformazioni che dovessero intervenire nell'utilizzo.
- 9) L'installazione deve essere effettuata nell'osservanza delle Norme EN 12453 e EN 12445. Per i Paesi extra-CEE, oltre ai riferimenti normativi nazionali, per ottenere un livello di sicurezza adeguato, devono essere seguite le Norme sopra riportate.
- 10) Prima di effettuare qualsiasi intervento sull'impianto, togliere l'alimentazione elettrica.
- 11) Prevedere sulla rete di alimentazione dell'automazione un interruttore onnipolare con distanza d'apertura dei contatti uguale o superiore a 3 mm. È consigliabile l'uso di un magnetotermico da 6A con interruzione onnipolare.
- 12) Verificare che a monte dell'impianto vi sia un interruttore differenziale con soglia da 0,03 A.
- 13) Verificare che l'impianto di terra sia realizzato a regola d'arte e collegarvi le parti metalliche della chiusura.
- 14) L'automazione dispone di una sicurezza intrinseca anti-schiacciamento costituita da un controllo di coppia. E' comunque necessario verificarne la soglia di intervento secondo quanto previsto dalle Norme indicate al punto 9.
- 15) I dispositivi di sicurezza (norma EN 12978) permettono di proteggere eventuali aree di pericolo da **Rischi meccanici di movimento**, come ad Es. schiacciamento, convogliamento, cesoiamento.
- 16) Per ogni impianto è consigliato l'utilizzo di almeno una segnalazione luminosa (900T-LED, 800LA, 800LL) nonché di un cartello di segnalazione fissato adeguatamente sulla struttura dell'infisso, oltre ai dispositivi citati al punto 15.
- 17) TAU Srl declina ogni responsabilità ai fini della sicurezza e del buon funzionamento dell'automazione, in caso vengano utilizzati componenti dell'impianto non di produzione TAU.
- 18) Per la manutenzione utilizzare esclusivamente parti originali TAU.
- 19) Non eseguire alcuna modifica sui componenti facenti parte del sistema d'automazione.
- 20) L'installatore deve fornire tutte le informazioni relative al funzionamento manuale del sistema in caso di emergenza e consegnare all'Utente utilizzatore dell'impianto la "Guida Utente" allegata al prodotto.
- 21) Non permettere ai bambini o persone di sostare nelle vicinanze del prodotto durante il funzionamento.
- 22) Tenere fuori dalla portata dei bambini radiocomandi o qualsiasi altro datore di impulso, per evitare che l'automazione possa essere azionata involontariamente.
- 23) Il transito deve avvenire solo ad automazione ferma.
- 24) L'Utente utilizzatore deve astenersi da qualsiasi tentativo di riparazione o d'intervento diretto e rivolgersi solo a personale qualificato.

- 25) Non lavare l'automazione con idropulitrice.
- 26) Manutenzione: effettuare almeno semestralmente la verifica funzionale dell'impianto, con particolare attenzione all'efficienza dei dispositivi di sicurezza (compresa, ove previsto, la forza di spinta dell'operatore) e di sblocco.
- 27) **Tutto quello che non è previsto espressamente in queste istruzioni non è permesso.**

1_ CONDIZIONI DI UTILIZZO

La barriera automatica LUXE è stata progettata per l'utilizzo in parcheggi privati o pubblici, in aree residenziali o in zone ad alta intensità di passaggio.

2_ MISURE DI INGOMBRO

Nella fig. 1 sono indicate le principali misure di ingombro per la barriera; in fig. 2 sono riportate le dimensioni della contropiastra di fondazione.

3_ INSTALLAZIONE



L'installazione deve essere effettuata da personale qualificato ed esperto e nel pieno rispetto delle normative vigenti.

3.1_ Verifiche preliminari

Per la sicurezza e per un corretto funzionamento dell'automazione, verificare l'esistenza dei seguenti requisiti:

- La sbarra nel suo movimento non deve assolutamente incontrare ostacoli o cavi aerei di tensione.
- Le caratteristiche del terreno devono garantire una sufficiente tenuta del plinto di fondazione.
- Prevedere adeguato dispositivo di disconnessione onnipolare, con distanza maggiore di 3 mm tra i contatti, a sezionamento dell'alimentazione;
- Nella zona di scavo del plinto non devono essere presenti tubazioni o cavi elettrici.
- Se il corpo barriera si trova esposto al passaggio di veicoli, possibilmente prevedere adeguate protezioni contro urti accidentali.
- Verificare l'esistenza di una efficiente presa di terra per il collegamento dell'armadio.
- Predisporre adeguate tubazioni e canaline per il passaggio dei cavi elettrici garantendone la protezione contro il danneggiamento meccanico.

3.2_ Tipologia cavi

Collegamento	Tipologia cavo	L cavo 1 < 10 m	L cavo 10 < 20 m	L cavo 20 < 30 m
Alimentazione 230 V	FROR CEI 20-22 CEI EN 50267-2-1	3 x 1,5 mm ²	3 x 2,5 mm ²	3 x 4 mm ²
Trasmettitori fotocellule		2 x 0,5 mm ²	2 x 0,5 mm ²	-
Ricevitori fotocellule		4 x 0,5 mm ²	4 x 0,5 mm ²	-
Alimentazione accessori 24 V		2 x 0,5 mm ²	2 x 1 mm ²	-
Dispositivi di comando		2 x 0,5 mm ²	2 x 0,5 mm ²	2 x 0,5 mm ²
Antenna	RG58	cavo fornito in dotazione		
Rilevatore masse metalliche		vedi istruzioni relative		

NOTA: Qualora i cavi abbiano lunghezza diversa rispetto a quanto previsto in tabella, si determini la sezione dei cavi sulla base dell'effettivo assorbimento dei dispositivi collegati e secondo le prescrizioni indicate dalla normativa CEI EN 60204-1.

Per i collegamenti che prevedano più carichi sulla stessa linea (sequenziali), il dimensionamento a tabella deve essere riconsiderato sulla base degli assorbimenti e delle distanze effettivi. Per i collegamenti di prodotti non contemplati in questo manuale fa fede la documentazione allegata ai prodotti stessi.

3.3_ Impianto tipo (fig. 11)

- 1 Armadio Luxe
- 2 Quadro di comando
- 3 Asta in alluminio
- 4 Striscia led
- 5 Giunto per asta
- 6 Indicatore luminoso a led
- 7 Antenna
- 8 Colonnina per fotocellule
- 9 Fotocellule
- 10 Supporto laterale per fotocellula
- 11 Appoggio asta (fisso)
- 12 Rilevatore masse metalliche

3.4_ Preparazione base automazione



Murare la piastra di fondazione in modo da permettere un agevole accesso allo sportello della barriera ed alla maniglia di sblocco.

Creare una soletta (A fig. 3) di forma rettangolare e di adeguate dimensioni prevedendo i fori per l'uscita dei cavi. Usare possibilmente la contropiastra di fondazione (B fig. 3), con i 4 tiranti in dotazione da annegare nel cemento; oppure, a soletta finita, fissare l'armadio della barriera direttamente con 4 tasselli da fondazione M10x120 (C fig. 3). Lo spessore della soletta deve essere di almeno 10 cm, ricordando che può essere aumentato se le condizioni del terreno lo richiedono.

3.5_ Installazione del gruppo barriera

La barriera priva di asta e di molle va ora posizionata procedendo come descritto di seguito:

- togliere dadi e rondelle dalle viti sporgenti, posizionare l'armadio sulla base e fissarlo. Si controlli ora l'assoluta stabilità dell'ancoraggio e si operi, se necessario, in tal senso.

Nota: è consigliabile installare l'armadio con la porta rivolta verso il lato più agevole.

- Aprire la porta con l'apposita chiave e rimuoverla.

Normalmente "LUXE" viene consegnata DESTRA (DX), con il porta asta in posizione orizzontale. Per barriera destra (DX) si intende con l'armadio posizionato a destra visto dall'interno del passaggio (convenzionalmente, lo sportello va all'interno). Se ci dovesse essere l'esigenza di trasformarla SINISTRA (SX), occorre invertire il senso di apertura dell'asta.

Operare come segue:

- 1_ dopo aver rimosso le viti con occhiello e gli anelli elastici, estrarre i perni e riposizionarli, simmetricamente, dal lato opposto della trave forata (fig. 4A), quindi fermarli con gli anelli elastici e riavvitare le viti;
- 2_ dopo aver asportato la vite e la rondella di bloccaggio, rimuovere la leva di bilanciamento asta. Nel gruppo di sostegno molle, invertire la posizione del perno (1 fig. 4B), quindi ruotare tutto il blocco di 180° (rispetto alla posizione precedente) e fissarlo nuovamente all'albero motore con bullone e rondella (fig. 4C);
- 3_ una volta modificato il senso della barriera è necessario invertire i collegamenti del motore (vedi istruzioni K206MA).



La trave forata permette di determinare carichi massimi differenti (in relazione alla lunghezza dell'asta e degli accessori applicati ad essa) nelle varie posizioni (più ci si avvicina alla verticale, minore è il carico massimo).



Una volta modificato il senso della barriera, la collocazione dei dispositivi è invertita.

Nel caso si debba modificare la barriera da SX a DX, le operazioni da eseguire sono le stesse.

3.6_ Fissaggio asta, montaggio molle e bilanciamento asta

Ogni operazione va eseguita in assenza di alimentazione.

Dopo aver sbloccato l'automazione (vedi capitolo "Sblocco manuale"), operare come segue:

- 1_ servendosi di un appoggio, avvicinare l'asta in orizzontale (totalmente assemblata con tutti gli accessori previsti) al porta asta e fissarla con la staffa ad omega, per mezzo delle viti in

dotazione (fig. 5A);

Nota: l'asta deve essere inserita per tutta la lunghezza della staffa ad omega.

- 2_ una volta fissata la staffa ad omega passare, se presente, il cavo dei led (dopo aver tolto il tappo di protezione) attraverso il foro predisposto sull'armadio (fare riferimento alla figura 9 per portare il cavo alla centrale di comando), quindi montare la copertura e fissarla con le viti in dotazione (fig. 5B);
- 3_ portare ora l'asta in posizione verticale e bloccare il motoriduttore (vedi capitolo "Sblocco manuale").

Procedere quindi al montaggio delle molle agganciandole alle viti con occhiello e ruotarle manualmente nel senso indicato dalla freccia per eseguire un primo precarico (fig. 5C).

Procedere ora con il bilanciamento dell'asta.



Prima di bilanciare l'asta, verificare, con la tabella di pag. 4, la congruenza tra molla scelta, accessori da applicare e luce passaggio. Il corretto bilanciamento è fondamentale per un buon funzionamento della barriera.

Questa operazione va eseguita solo quando l'asta è montata in modo definitivo e con tutti gli eventuali accessori.

fig. 6: agire sullo sblocco manuale (vedi capitolo "Sblocco manuale") mantenendo una distanza di sicurezza. L'asta deve portarsi da sola a 30°, altrimenti caricare/scaricare le molle (se l'asta tende ad alzarsi oltre i 30° le molle vanno scaricate, ossia bisogna ruotarle manualmente in senso antiorario, viceversa, se non raggiunge i 30°, le molle vanno caricate, ossia ruotate manualmente in senso orario). Abbassare l'asta e rilasciarla, controllare che abbia raggiunto i 30°.

Per un buon funzionamento della barriera, all'atto del carico/scarico delle molle, mantenere la stessa sporgenza delle viti con occhiello (fig. 5C).



Procedere con i collegamenti elettrici al quadro comando (vedi capitolo collegamenti elettrici).

Nota: verificare il corretto funzionamento della molla.

ATTENZIONE! Per un corretto funzionamento, con asta completamente aperta le molle devono sempre mantenere un minimo di carico.



3.7_ Sblocco manuale

ATTENZIONE! Lo sblocco e qualsiasi altra operazione manuale vanno eseguite solo con asta montata. Si fa assoluto divieto di azionare la barriera priva di asta.



- 1_ Inserire la chiave nella serratura della maniglia sul retro dell'armadio e ruotarla di 180° in senso antiorario (fig. 7A);
- 2_ estrarre la maniglia e ruotarla di 90° in senso antiorario fino a sbloccare l'asta (se inizialmente sembra resistere, imprimere alla maniglia maggior forza, non si provocano rotture di alcun tipo), fig. 7B.

A sblocco avvenuto, l'asta deve automaticamente portarsi nella posizione di equilibrio (30° ca.).

ATTENZIONE! L'operazione di sblocco può rappresentare un possibile pericolo per l'utente quando, per un qualsiasi motivo (asta mal fissata alla sua sede durante il montaggio, asta divelta o spezzata da un incidente etc.) le molle in tensione non garantiscono più il bilanciamento!



Esse possono provocare perciò una brusca rotazione dell'attacco asta e/o dell'asta stessa.

3.8_ Regolazione dei finecorsa

Normalmente la barriera viene fornita con i finecorsa già regolati per permettere il movimento ideale dell'asta.

In caso di errato livellamento della piastra da cementare, l'asta potrebbe non risultare perfettamente orizzontale o verticale con un conseguente cattivo risultato estetico dell'installazione.

Per eventualmente correggere la posizione verticale (=apertura), chiudere la sbarra, aprire la porta e ruotare il tampone libero (1 fig. 8) in senso orario (per aumentare la corsa dell'asta) o antiorario (per diminuire la corsa dell'asta).

Analogamente, per correggere la posizione orizzontale (= chiusura), aprire la sbarra e regolare il tampone libero (2 fig. 8).

Dopo le verifiche o le regolazioni di apertura e chiusura dell'asta, serrare definitivamente i controdati di fissaggio sotto i tamponi.



Ogni qualvolta viene modificata la posizione dei finecorsa meccanici, è necessario ripetere la procedura di memorizzazione sulla scheda di comando (vedi istruzioni K206MA).

A regolazione ultimata, eseguire la procedura di memorizzazione sulla scheda di comando (vedi istruzioni K206MA), verificando, dalla seconda manovra in automatico (la prima serve alla centrale di comando per acquisire i nuovi finecorsa) la corretta posizione dell'asta, eventualmente ripetere la procedura.

Al completamento di tutte le operazioni di installazione meccanica ed elettronica fissare il coperchio dell'armadio, riposizionare la porta e chiuderla con la chiave.

3.9_ Collegamenti elettrici

Ciascun dispositivo, alimentazione inclusa, deve essere installato a regola d'arte e comunque secondo le normative vigenti. Separare i cavi di potenza dai cavi di comando, specialmente se i percorsi sono lunghi (oltre 50 mt). Per la sezione dei cavi (antenna esclusa), la TAU consiglia: alimentazione 1,5 mm², altri cavi 0,5 mm² e comunque di attenersi alla norma IEC 364 e alle norme di installazione vigenti nel proprio Paese. Per accedere alla scheda comando togliere il coperchio dell'armadio (1 fig. 9) dopo aver rimosso le viti di bloccaggio e le rondelle. Ora è possibile accedere alle connessioni.

N.B. I cablaggi interni sono già effettuati e collaudati. Occorre provvedere al collegamento dell'alimentazione, della fotocellula esterna, dei led e di eventuali comandi remoti e alla programmazione della scheda.

3.10_ Ultime operazioni

Provata l'efficacia di ogni singolo dispositivo preposto al comando o al controllo della barriera, assicurarsi del ripristino dell'integrità della stessa prima di renderla al servizio degli utenti.

Sistemare quindi in un luogo di facile leggibilità cartelli indicanti la presenza della barriera automatica.

4_ USO

La barriera è stata concepita solo ed unicamente per limitare il flusso di veicoli e/o persone in accessi protetti tramite l'impedimento esercitato dall'asta. In caso di mancanza di alimentazione, è previsto, a richiesta, il funzionamento con batteria a secco 12V.

Si ricorda inoltre che si è in presenza di un apparecchio elettrico, e come tale va avvicinato e usato con circospezione e prudenza. In particolare raccomandiamo di:

- non toccare l'apparecchio con mani bagnate e/o piedi nudi o bagnati;
- non consentire il funzionamento automatico o semiautomatico in presenza di malfunzionamenti certi o sospetti;
- non tirare il cavo di alimentazione per scollegare l'apparecchio;
- non lasciare che bambini o incapaci dispongano delle chiavi dell'armadio e dei comandi (anche via radio) anche se solo per diletto;
- non comandare la barriera quando non si ha la completa visibilità della barriera stessa;
- non entrare nel raggio di azione della barriera mentre è in movimento, ma attenderne l'arresto;
- non appoggiarsi all'armadio o all'asta per nessun motivo, neanche a barriera inattiva e comunque non sostare nel raggio di azione della barriera;
- non lasciare che bambini o animali giochino nei pressi della barriera;
- non adoperare la barriera per usi diversi da quello previsto (es. sollevamento pesi o persone). Il costruttore non assumerà alcuna responsabilità per danni derivanti da tali comportamenti;
- provvedere alla manutenzione periodica da parte di personale specializzato;
- in caso di guasto togliere l'alimentazione. Procedere alla ge-

stione manuale solo se sicura. Astenersi dall'intervenire e rivolgersi esclusivamente a personale qualificato della casa madre o da essa autorizzato. Assicurarsi in ogni caso che i pezzi di ricambio siano originali per non compromettere la sicurezza della barriera.

5_ MANUTENZIONE

Da effettuare solamente da parte di personale specializzato dopo aver tolto l'alimentazione elettrica al motore.

Ogni 100.000 manovre complete verificare:

- l'ingrassaggio delle molle;
- il bilanciamento dell'asta (vedi capitolo "Fissaggio asta, montaggio molle e bilanciamento asta");
- l'efficienza delle forze;
- lo stato della batteria, se presente;
- l'efficienza dei dispositivi di protezione e di sicurezza;
- l'usura delle battute di fermo meccanico e la regolazione dei finecorsa (vedi capitolo "Regolazione finecorsa").

La manutenzione sopra descritta è vitale per il corretto funzionamento del prodotto nel tempo.

Generalità'

La barriera non deve poter essere comandata da terzi durante questa fase; togliere quindi l'alimentazione di rete (e la batteria se presente).

- Sbloccare prima l'asta per agevolare l'operazione.

Ingrassaggio

- 1_ Aprire la porta della barriera;
- 2_ Dare grasso agli occhielli delle viti delle molle di bilanciamento (1 fig. 10) e allo snodo sferico sulla leva di bilanciamento (3 fig. 10);
- 3_ Ingrassare il punto di contatto tra l'eccentrico dello sblocco manuale e la leva di sblocco (2 fig. 10).
- 4_ Tenersi lontani da ingranaggi o da parti meccaniche di possibile movimento.

FREQUENZA: ogni 100.000 manovre o 6 mesi, **pena la decadenza della garanzia.**

N.B.: Si raccomanda esclusivamente l'impiego di grasso al sapone di calcio complesso per alti carichi.

Bilanciamento asta

Controllare il bilanciamento dell'asta ripetendo le manovre descritte nella sezione "Fissaggio asta, montaggio molle e bilanciamento". Tale operazione è basilare per il corretto funzionamento e la durata della barriera. Se necessario, aumentare il precarico molle per compensare l'usura della stessa. Nel caso in cui si renda necessaria la sostituzione delle molle, si veda più avanti il paragrafo "Manutenzione straordinaria e riparazioni".

FREQUENZA: ogni 100.000 manovre o 6 mesi, **pena la decadenza della garanzia.**

Controllo efficienza limitazione delle forze

Verificare la corrispondenza tra comportamento reale e comportamento stabilito in fase di installazione.

FREQUENZA: ogni 100.000 manovre o 6 mesi, **pena la decadenza della garanzia.**

Controllo della batteria 12v cc

Utilizzando il tester per le batterie verificare il grado di carica della batteria. In caso di sostituzione, rimpiazzare l'unità inutilizzabile con una originale avendo cura di non abbandonarla nell'ambiente.

FREQUENZA: ogni 100.000 manovre o 6 mesi, **pena la decadenza della garanzia.**

Controllo dei dispositivi di protezione e di sicurezza rimanenti

Fotocellule: possono agire sia in apertura che in chiusura; controllare la programmazione del dip switch. Pulire l'involucro esterno.

Verificare che le seguenti specifiche siano rispettate:

- Il lampeggiante sia funzionante e ben visibile.
- L'adesivo di segnalazione pericolo fissato sulla porta sia ben attaccato e visibile.
- L'adesivo di segnalazione pericolo fissato nella parte dietro della barriera sia ben attaccato e visibile. In caso di mancata rispondenza di tali dispositivi ai criteri esposti, ripristinare la originaria efficienza o, se impossibile, operare una loro sostituzione.

FREQUENZA: ogni 6 mesi, **pena la decadenza della garanzia.**

6_ MANUTENZIONE STRAORDINARIA E RIPARAZIONI

ATTENZIONE: DOPO LE PRIME 2000 MANOVRE ESEGUIRE UNA NUOVA PROCEDURA DI BILANCIAMENTO DELL'ASTA.

Nel caso in cui si renda necessaria una riparazione di non banale esecuzione o una sostituzione di pezzi di organi elettromeccanici, si raccomanda la rimozione del blocco in cui l'operazione è localizzabile (scheda di comando, blocco del motoriduttore) per poter così permettere una riparazione in officina dalla casa madre o da tecnici da essa autorizzati. Diversamente, la sicurezza e l'affidabilità della barriera possono venir meno (così come il contratto di garanzia).

 **In caso di utilizzo della barriera in ambiente salso o fortemente contaminato da reagenti chimici corrosivi, la frequenza dei controlli manutentivi si intende aumentata in ragione dell'incrementato logorio ambientale; in questo caso si raccomanda anche un'ispezione all'integrità dell'armadio esterno metallico.**

7_ DIAGNOSI DELLE CAUSE DI GUASTO PIÙ COMUNE

In questo paragrafo verranno brevemente trattate le cause più probabili dei guasti più comuni, in modo da favorire il pronto recupero della barriera.

La casistica riportata non è in ogni caso completa (sia dal punto di vista delle cause, che dal punto di vista dei guasti).

a_ La barriera è bloccata (aperta, chiusa o semiaperta):

- 1_ *mancanza di alimentazione;*
- 2_ *comandi non efficienti;*
- 3_ *fusibile di alimentazione bruciato;*
- 4_ *fotocellule (abilite anche in apertura) attive perché non allineate e/o perché ostacolate (erba, ecc);*

b_ la barriera continua ad aprirsi e chiudersi;

- 1_ *controllare falsi contatti dei pulsanti dei telecomandi e dei selettori a chiave che restano inseriti;*

c_ la barriera resta aperta;

- 1_ *le fotocellule sono attive perché non allineate e/o perché sporche (fango, ecc) e/o ostacolate (erba, ecc);*

d_ la barriera fatica ad aprirsi;

- 1_ *la molla di bilanciamento asta è starata;*

e_ la barriera si alza/abbassa più del limite previsto;

- 1_ *i fincorsa meccanici sono da registrare (vedi capitolo "REGOLAZIONE FINECORSA").*

8_ DISMISSIONE

Quando la barriera giunge alla fine del proprio servizio si consiglia di rimuoverla per poi riciclarne i materiali riutilizzabili. Prestare attenzione a quanto sancito da regolamenti e leggi locali e/o nazionali. Si prega di porre attenzione al riciclo dei seguenti componenti:

- armadio verniciato con vernice epossidica
- cupolino lampeggiante in metacrilato
- scatola scheda comando in ABS
- schede elettroniche
- batteria 12V cc a secco (piombo acido)
- grasso al litio interno al riduttore
- connessioni e protezioni minori in gomma e/o plastica.

RISPETTARE L'AMBIENTE!

AVVERTENZE PER LO SMONTAGGIO: le operazioni di rimozione della barriera devono rispettare criteri di sicurezza: disconnettere quindi per prima cosa la barriera dalle rete elettrica. Allentare (non completamente) i tiranti di regolazione delle molle di bilanciamento per poter togliere l'asta più comodamente e con maggior tranquillità. Svitare quindi le viti di ancoraggio sul fondo dell'armadio per poterlo maneggiare a piacimento.

9_ TRASPORTO

La barriera è imballata in uno scatolone di cartone separatamente all'asta, che può essere acquistata su richiesta.

Si raccomanda cura e perizia in ogni fase di movimentazione. Per il sollevamento e lo spostamento si consiglia l'uso di carrelli manuali o motorizzati. Lo stoccaggio, anche temporaneo, deve avvenire verticalmente rispettando il verso indicato sull'imballo e tenendo presente che il baricentro alto conferisce instabilità.

L'asta deve essere stoccata avendo cura di evitare sporgenze o carichi che possano danneggiarla. Una volta privati dell'imballo assicurarsi dell'integrità del prodotto. Non abbandonare gli imballi, bensì riciclarli secondo le normative vigenti nel paese di impiego.

 **ATTENZIONE: non lasciare che i bambini maneggino i materiali di imballo per evitare soffocamenti e altri pericoli di sorta.**

GARANZIA: CONDIZIONI GENERALI

La garanzia della TAU ha durata di 24 mesi dalla data di acquisto dei prodotti (fa fede il documento fiscale di vendita, scontrino o fattura).

La garanzia comprende la riparazione con sostituzione gratuita (franco sede TAU: spese di imballo e di trasporto sono a carico del cliente) delle parti che presentano difetti di lavorazione o vizi di materiale riconosciuti dalla TAU.

In caso di intervento a domicilio, anche nel periodo coperto da garanzia, l'utente è tenuto a corrispondere il "Diritto fisso di chiamata" per spese di trasferimento a domicilio, più manodopera.

La garanzia decade nei seguenti casi:

- Qualora il guasto sia determinato da un impianto non eseguito secondo le istruzioni fornite dall'azienda all'interno di ogni confezione.
- Qualora non siano stati impiegati tutti componenti originali TAU per l'installazione dell'automatismo.
- Qualora i danni siano causati da calamità naturali, manomissioni, sovraccarico di tensione, alimentazione non corretta, riparazioni improprie, errata installazione, o altre cause non imputabili alla TAU.
- Qualora non siano state effettuate le manutenzioni periodiche da parte di un tecnico specializzato secondo le istruzioni fornite dall'azienda all'interno di ogni confezione.
- Usura dei componenti.

La riparazione o la sostituzione dei pezzi durante il periodo di garanzia non comporta un prolungamento del termine di scadenza della garanzia stessa.

In caso di utilizzo industriale o professionale oppure in caso di impiego simile, tale garanzia ha validità 12 mesi.

**MANUFACTURER'S DECLARATION OF INCORPORATION
(in accordance with European Directive 2006/42/EC App. II.B)**

Manufacturer: TAU S.r.l.
Address: Via E. Fermi, 43
36066 Sandrigo (Vi)
ITALY

Declares under its sole responsibility, that the product: *Electromechanical actuator*
designed for automatic movement of: *Road Barriers*
for use in a: *General environment*
complete with: *Electronic control unit and radioreceiver*

Model: *LUXE*
Type: *LUXE - LUXE/I*
Serial number: *SEE SILVER LABEL*
Commercial name: *AUTOMATIC BARRIER*

Has been produced for incorporation on an access point (*automatic barrier*) or for assembly with other devices used to move such an access point, to constitute a machine in accordance with the Machinery Directive 2006/42/EC.

Also declares that this product complies with the essential safety requirements of the following EEC directives:
- **2014/35/EU Low Voltage Directive**
- **2014/30/EU Electromagnetic Compatibility Directive**

and, where required, with the Directive:
- **2014/53/EU Radio equipment and telecommunications terminal equipment**

Also declares that ***it is not permitted to start up the machine*** until the machine in which it is incorporated or of which it will be a component has been identified with the relative declaration of conformity with the provisions of Directive 2006/42/EC.

The following standards and technical specifications are applied:
EN 61000-6-2; EN 61000-6-3; EN 60335-1; ETSI EN 301 489-1 V1.9.2; ETSI EN 301 489-3 V1.6.1;
EN 300 220-2 V2.4.1; EN 12453:2000; EN 12445:2000; EN 60335-2-103.

The manufacturer undertakes to provide, on sufficiently motivated request by national authorities, all information pertinent to the quasi-machinery.

Sandrigo, 12/09/2017

Legal Representative

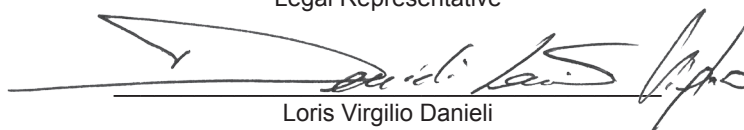
Loris Virgilio Danieli

Name and address of person authorised to draw up all pertinent technical documentation:

Loris Virgilio Danieli - via E. Fermi, 43 - 3606 Sandrigo (Vi) Italia

INSTALLATION WARNINGS

GENERAL SAFETY REQUIREMENTS

- 1) **Carefully read all instructions before installation, as they provide important instructions regarding the safety, installation, operation and maintenance. Incorrect installation or use of the product may lead to serious physical injury.**
- 2) Never leave packaging materials (plastic, polystyrene etc.) within the reach of children as they constitute a potential hazard.
- 3) Keep the instructions in a safe place for future consultation.
- 4) This product has been designed and constructed exclusively for the use specified in this documentation. Any other use not specified herein may impair product integrity and/or constitute a hazard.
- 5) TAU Srl declines all liability for improper use or use other than as specified for this automation.
- 6) Do not install the unit in an explosive environment: the presence of either gas or flammable fumes is a serious safety risk.
- 7) The mechanical elements must comply with the requirements as stated in the standards EN 12604 and EN 12605. For non European member states, in addition to the national reference standards, the above-mentioned standards must be observed to ensure an adequate level of safety.
- 8) TAU Srl is not responsible for failure to observe Good Practice in construction of the gates/doors to be power-operated, nor any deformations occurring during use.
- 9) Installation must be performed in compliance with the standards EN 12453 and EN 12445. For non European member states, in addition to the national reference standards, the above-mentioned standards must be observed to ensure an adequate level of safety.
- 10) Before performing any operations on the system, disconnect from the mains and detach the batteries.
- 11) On the automation power line, install a device for disconnection from the power mains with a gap between contacts equal to or greater than 3 mm. Use of a 6A thermal magnetic circuit breaker with multi-pole switch is recommended.
- 12) Check upline of the system that there is a residual current circuit breaker with a threshold of 0.03 A.
- 13) Ensure that the earthing system is to professional standards and connected to the metal section of the gate/door.
- 14) The automation is equipped with an intrinsic anti-crushing safety device comprising a torque control. The trip threshold must in all cases be checked as stated in the standards specified in point 9.
- 15) The safety devices (standard EN 12978) enable the protection of danger areas from **risks associated with mechanical movements** such as crushing, dragging and shearing.
- 16) The use of at least one luminous indicator is recommended for each system (900T-LED, 800LA, 800LL), as well as a warning notice fixed suitably to the frame structure, in addition to the devices specified in point 15.
- 17) TAU declines all liability for the safety and efficient operation of the automation in the event of using system components not produced by TAU.
- 18) For maintenance, use exclusively original TAU parts.
- 19) Never modify components that are part of the automation system.
- 20) The installer must provide all information regarding manual operation of the system in the event of an emergency and supply the system User with the "User Guide" enclosed with the product.
- 21) Never allow children or other persons to stay in the vicinity of the product during operation.
- 22) Keep all radio controls or other pulse supplier device out of the reach of children to prevent inadvertent activation of the automation.
- 23) Transit should only occur with the automation stationary.

- 24) The user must never attempt to repair or intervene directly on the product; always contact qualified personnel for assistance.
- 25) It is strictly forbidden to use high pressure water cleaners or jets of water in general to clean the automation.
- 26) Maintenance: at least every six months, make a general check of the system, with special reference to the efficiency of the safety devices (including, when envisaged, the operator thrust force) and release mechanisms.
- 27) **All actions not expressly envisaged in these instructions are strictly prohibited.**

1_ CONDITIONS OF USE

The LUXE automatic barrier has been designed for use in private or public car parks, residential areas or areas of intense traffic.

2_ OVERALL DIMENSIONS

The main dimensions of the barrier are indicated in pic. # 1; pic. # 2 illustrates the dimensions of the foundation base plate.

3_ INSTALLATION



Installation must be carried out by skilled and qualified personnel in compliance with the regulations in force.

3.1_ Preliminary checks

For the safety and correct operation of the automation, check the following:

- While moving the barrier must meet no obstacle or aerial power cables.;
- The characteristics of the ground must guarantee sufficient hold for the foundation plinth;
- A suitable omnipolar circuit breaker with a distance greater than 3mm between contacts must be provided to isolate the supply;
- There must be no pipes or electrical cables in the area where the plinth foundation is excavated;
- If the barrier is exposed to passing vehicles, provide suitable protection to avoid accidental collisions;
- Check there is an efficient earthing device to connect the cabinet;
- There must be suitable piping and tracks for electrical cables to guarantee they are not damaged.

3.2_ Cables typology

Connection	Type of cable	Cable I. 1 < 10 m	Cable I. 10 < 20 m	Cable I. 20 < 30 m
230v supply	FROR CEI 20-22 CEI EN 50267-2-1	3 x 1,5 mm ²	3 x 2,5 mm ²	3 x 4 mm ²
Photocell transmitters		2 x 0,5 mm ²	2 x 0,5 mm ²	-
Photocell receivers		4 x 0,5 mm ²	4 x 0,5 mm ²	-
Accessory 24v power supply		2 x 0,5 mm ²	2 x 1 mm ²	-
Control devices		2 x 0,5 mm ²	2 x 0,5 mm ²	2 x 0,5 mm ²
Aerial	RG58	Cable supplied		
Metal mass sensor	See relative instructions			

NOTE: If the length of the cables is not as stated in the table, determine the cable section on the basis of the real draw of the connected devices and in compliance with the IEC EN 60204-1 Standard.

As to connections with numerous loads on the same line (in sequence), dimensions must be recalculated on the basis of the real draw and distance. As to the connection of any products not dealt with in this manual, the documents attached to the products themselves must be consulted.

3.3_ Typical system (pic. # 11)

- 1 Luxe cabinet
- 2 Control panel
- 3 Aluminium bar
- 4 LED strip
- 5 Bar gasket
- 6 LED display
- 7 Aerial
- 8 Photocell pillar
- 9 Photocells
- 10 Photocell side support
- 11 Bar rest (fixed)
- 12 Metal mass sensor

3.4_ Automation base preparation



Wall the foundation plate so that the barrier door and the releasing handle are easy to access.

Create a rectangular, suitably sized floor slab (A pic. # 3) with the holes for the exiting cables. Use the foundation counterplate (B pic. # 3), with the 4 anchors supplied to be buried in concrete; or, once the floor slab is completed, fix the cabinet to the barrier with 4 M10x120 foundation plugs (C pic. # 3). The slab thickness must be at least 10cm and can be increased as required.

3.5_ Installation of the barrier group

Without bar and springs, the barrier must be positioned as follows:

- remove nuts and washers from the protruding bolts, position the cabinet on the base and fix it. Check it is anchored securely and correct if necessary.

Note: it is advisable to install the cabinet with the door on the side more easily accessible.

- Open the door with the relative key and remove.

LUXE is normally delivered RIGHT (RH), with the bar support in a horizontal position. Right-hand barriers (RH) are barriers that have the cabinet on the right-hand side viewed from the inside of the passageway (the door is normally on the inside). If it is necessary for it to be LEFT (LH), the opening must be inverted.

Proceed as follows:

- 1_ after removing the eye screws and the circlips, take the pins and reposition them, symmetrically, on the opposite side of the drilled beam (pic. # 4A), fix with the circlips and screw the screws in again;
- 2_ after removing the locking screw and washer, remove the bar balancing lever. In the spring supporting group, invert the position of the pin (1 pic. # 4B), rotate the whole block by 180° (in respect of the previous position) and fix the motor shaft again with bolt and washer (pic. # 4C);
- 3_ once the opening direction has been modified, invert the motor connections (see K206MA instructions).



The drilled beam allows to determine different maximum loads (in relation to the length of the bar and accessories applied) in the various positions (the nearer to the vertical, the lower the maximum load).



Once the opening direction is modified, the positioning of the devices must be inverted.

If the barrier must be modified from LH to RH, the operations are the same.

3.6_ Bar fixing, spring fitting and bar balancing

All operations must be carried out with the power OFF.

After releasing the automation (see the "Manual release" chapter), proceed as follows:

- 1_ using a support, bring the bar in the horizontal position (wholly assembled and with all the accessories) near the bar support and fix with the omega bracket and the screws supplied (pic. # 5A);
Note: the bar must be inserted for the whole length of the omega bracket.
- 2_ when the omega bracket is fixed, and after removing the protective cap, pass the LED cable through the hole on the cabinet (to take the cable to the control unit, refer to figure 9) then fit the cover and secure it with the screws supplied (pic. # 5B);

- 3_ place the bar in a vertical position and block the gearmotor (see the "Manual release" chapter).

Fit the springs hooking them to the eye screws and rotate manually in the direction of the arrow for the first preload (pic. # 5C).

Continue with bar balancing.



Before balancing the bar check on the table on page 4 the chosen spring, accessories to be applied and distance are adequate. Correct balancing is vital for the barrier to work properly.

This operation must be carried out only when the bar has been installed permanently with all its accessories.

- pic. # 6: operate the manual release (see the "Manual release" chapter) keeping at a safe distance. The bar must move to 30° on its own, if that is not the case load/unload the springs (if the bar lifts above 30° the springs need to be unloaded, that is they have to be rotated manually in an anticlockwise direction, if it does not reach 30°, the springs must be loaded, that is rotated manually in a clockwise direction). Lower the bar and release it, checking it has reached 30°.



For the barrier to work correctly, when loading/unloading the springs, keep the same protrusion for the eye screws (pic. # 5C).

Continue with the electrical connections to the control panel (see the chapter on electrical connections).

Note: check the spring works correctly.



IMPORTANT! For a correct operation of the barrier, when the boom is in vertical position the springs must not be completely unloaded.

3.7_ Manual release



WARNING! Releasing and any other manual operation must be carried out only with the bar fitted. It is absolutely forbidden to operate the barrier without the bar fitted.

- 1_ Insert the key into the handle lock on the back of the cabinet and rotate by 180° in an anticlockwise direction (pic. # 7A);
- 2_ take the handle out and rotate by 90° in an anticlockwise direction to release the bar (if it seems to resist, apply more strength onto the handle since this will cause no breakage), pic. # 7B.

When released, the bar must automatically go to the balance position (ca. 30°).



WARNING! Releasing can be potentially dangerous for the user when for any reason whatsoever (bar badly fitted during installation, bar broken due to an accident, etc.) the springs do not guarantee balancing any longer!

They can cause the bar coupling and/or the bar itself to rotate suddenly.

3.8_ Stop adjustment

The barrier is normally supplied with the stops already adjusted for perfect travel.

If the plate has not been cemented properly, the bar might not be perfectly horizontal or vertical and the installation might not be successful from an aesthetic point of view.

To correct the vertical position (=opening), close the bar, open the door and rotate the free stopper (1 pic. # 8) in a clockwise (to increase the bar travel) or anticlockwise direction (to reduce the bar travel).

Similarly, to correct the horizontal position (=closing), open the bar and adjust the free stopper (2 pic. # 8).

After checking and adjusting the bar opening and closing operation, tighten the locknuts under the stoppers.



Whenever the position of the mechanical stops is modified, the saving procedure on the control card must be performed (see K206MA instructions).

When adjustment has been completed, carry out the saving procedure onto the control card (see K206MA instructions), checking the correct position of the bar from the second automatic operation (the first is used by the control unit to accept the new stops); repeat the procedure as required.

When all the mechanical and electronic installation is complete, fix the cabinet cover, reposition the door and lock.

3.9_ Electrical connections

All devices, supply included, must be installed up to standard and in compliance with the regulations in force. Separate the power cables from the control cables, above all if the paths are long (over 50m). As to the cable section (aerial excluded), TAU recommends: supply 1.5mm², other cables 0.5mm², follow anyway IEC 364 and the installation regulations in force in your country. To access the control card, remove the cabinet cover (1 pic. # 9) after removing the locking screws and washers. It is then possible to reach the connections.

Note: internal connections are already made and tested. The supply, external photocell, LEDs and any remote controls must be connected and the card must be programmed.

3.10_ Last operations

When the correct operation of all devices controlling the bar has been checked, make sure everything is reset before handing over to the users.

Place signs warning people about the barrier where they can be easily read.

4_ USE

The barrier has been exclusively designed to limit the flow of vehicles and/or persons in restricted entrances by means of a bar. In the event of blackout, functioning can be guaranteed by means of an optional 12V dry battery.

Furthermore, it also comprises electrical equipment and therefore must be approached and used with caution and foresight. In particular we recommend:

- not to touch the equipment with wet hands and/or bare or wet feet;
- not to perform the automatic or semiautomatic function in the presence of known or suspected malfunctions;
- not to pull the cable to disconnect the equipment;
- not to let children, or those unable, use the cabinet keys or controls (including remote controls) even if only to play with;
- not to operate the barrier until it is completely in view;
- not to enter within the operating range while it is moving, wait for it to stop;
- not to rest against the bar or cabinet for any reason, even when the barrier is inactive and do not remain within the operating range of the barrier;
- not to let children or animal play within the operating range of the barrier;
- not to use the barrier for purposes (e.g. lifting of weights or persons) other than those foreseen. The manufacture holds no responsibility what so ever for damages caused by the said actions;
- to perform periodic maintenance by specialised personnel;
- if there is a fault, turn off the power supply. Use the manual manoeuvre only if safe. Do not attempt to resolve the problem yourself, contact a qualified technician of the manufacturer or authorised by the manufacturer. In any case, make sure that the spare parts are original so that the safety of the barrier is not compromised.

5_ MAINTENANCE

To be performed by specialised personnel only after having turned off the power supply.

After every 100,000 manoeuvres, check:

- the greasing of the springs;
- the balance of the bar (see chapter "Bar fixing, spring fitting and bar balancing");
- the efficiency of the force;
- the integrity of the battery, if present;
- The efficiency of the protection and safety devices;
- the wear on the mechanical stops and the adjustment of the limit switches (see chapter "Limit switch adjustment").

The above mentioned maintenance is vital in order that the product functions correctly throughout time.

In general

It must be impossible for third parties to operate the barrier during maintenance; therefore turn off the mains power supply (and battery if present).

- Release the bar first in order to facilitate the operation.

Greasing

- 1_ open the cabinet door;
- 2_ lubricate with grease both the screw eye of the balancing spring (1 pic. 10) and the ball joint on the balancing lever (3 pic. 10);
- 3_ grease the contact points between the cam of the manual release and the release lever (2 pic. # 10);
- 4_ keep away from possible moving gears or mechanical parts.

FREQUENCY: every 100,000 manoeuvres or 6 months, **ailing which the guarantee lapses.**

N.B it is highly recommended to use high resistance grease based on calcium soap.

Bar balancing

Check the bar is balanced correctly repeating the operations described in "Bar fixing, spring fitting and bar balancing". This operation is fundamental for the correct functioning and duration of the barrier. If necessary, increase the preloading of the springs in order to compensate for its wear. See the subsequent paragraph "Extraordinary maintenance and repairs" in the event the springs need to be changed.

FREQUENCY: every 100.000 manoeuvres or 6 months, **ailing which the guarantee lapses.**

Control of the force limitation efficiency

Check the correspondence between the true operation and the operation established during installation.

FREQUENCY: every 100.000 manoeuvres or 6 months, **ailing which the guarantee lapses.**

Control of the 12V dc battery

Check the charge level of the battery by means of a tester. If replacement is necessary, substitute the flat battery with an original and do not dispose of it in the environment.

FREQUENCY: every 100.000 manoeuvres or 6 months, **ailing which the guarantee lapses.**

Control of the remaining protection and safety devices

Photocells: they can trigger both in opening as well as in closing; check the dip-switch programming. Clean the outer casing.

Check that the following specifications are respected:

- The flashing light is working and visible;
- The adhesive danger sign on the door is well attached and visible;
- The adhesive danger sign on the back of the barrier is well attached and visible. If these signs do not correspond to the stated conditions, restore their original effectiveness or, if this is impossible, replace them.

FREQUENCY: every 6 months, **ailing which the guarantee lapses.**

6_ EXTRAORDINARY MAINTENANCE AND REPAIRS

ATTENTION: ON COMPLETION OF THE FIRST 2000 MANOEUVRES, THE ROD BALANCING PROCEDURE MUST BE CARRIED OUT AGAIN.

If a complicated repair or replacement of electromechanical parts is necessary, the unit in question (control unit, gearmotor unit) should be removed in order for the repair to be carried out by the manufacturer or by authorised technicians. Otherwise, the safety and reliability of the barrier may be reduced (such as the guarantee for example).

If the barrier is used in a saline environment or an environment that is highly contaminated by corrosive chemical reactants, the frequency of the maintenance controls must be increased due to the increased environmental deterioration; In this case the external metal cabinet should also be inspected.



7_ TROUBLESHOOTING

This paragraph deals with the most probable causes of common faults, in order to promptly re-establish the barrier.

In any case the indicated case study is incomplete (both from a cause point of view as well as a fault point of view).

- a_ The barrier is blocked (open, closed or half-open):
- 1_ *no power supply;*
 - 2_ *inefficient commands;*
 - 3_ *blown power supply fuse;*
 - 4_ *photocells (also enabled during opening) active because they are incorrectly aligned and/or covered (grass, etc);*
- b_ the barrier continues to open and close;
- 1_ *check the false contacts of the remote control buttons and the key selector switches that remain on;*
- c_ the barrier remains open;
- 1_ *the photocells are active because they are not aligned and/or dirty (mud, etc) and/or covered (grass, etc);*
- d_ the barrier has difficulty in opening;
- 1_ *the bar balancing spring needs adjusting;*
- e_ the barrier lifts/lowers more than the foreseen limits;
- 1_ *the mechanical limit switches need adjusting (see chapter "LIMIT SWITCH ADJUSTMENT").*

8_ DECOMMISSION

When the barrier has reached the end of its useful life it should be removed and the reusable materials should be recycled. Pay attention to that which is stipulated by local and/or national laws and regulations. Care should be taken when recycling the following parts:

- cabinet painted with epoxy paint
- methacrylate flashing light dome
- ABS control unit box
- electronic cards
- 12V dc dry battery (lead acid)
- lithium grease inside the reduction gear
- minor plastic and/or rubber connections and protections.

RESPECT THE ENVIRONMENT!

DISMANTLING WARNINGS: the barrier dismantling operations must respect the safety measures: therefore, disconnect the power supply before proceeding. Slacken (not completely) the springs adjusting tie-rods so that the bar can be comfortably and safely removed. Then unscrew the blocking screws on the base of the cabinet in order to process as desired.

9_ TRANSPORT

The bar, which can be purchased on request, is packed separately from the barrier that is packaged in a cardboard box.

Care and attention must be taken throughout the handling phase. Ideally, a manual or motorised trolley should be used for lifting and movement. The items must be stored upright, even for short periods, respecting the direction that is indicated on the packaging and taking into consideration that high centres of gravity cause instability.

The bar must be stored making sure that there are no protruding parts or loads that could damage it. Once unpacked, make sure that it is intact. Do not discard the packaging, but rather recycle it following local laws.



WARNING: to prevent suffocation or similar dangers, do not allow children to handle the packaging.

GUARANTEE: GENERAL CONDITIONS

TAU guarantees this product for a period of 24 months from the date of purchase (as proved by the sales document, receipt or invoice).

This guarantee covers the repair or replacement at TAU's expense (ex-works TAU: packing and transport at the customer's expense) of parts that TAU recognises as being faulty as regards workmanship or materials.

For visits to the customer's facilities, also during the guarantee period, a "Call-out fee" will be charged for travelling expenses and labour costs.

The guarantee does not cover the following cases:

- If the fault was caused by an installation that was not performed according to the instructions provided by the company inside the product pack.
- If original TAU spare parts were not used to install the product.
- If the damage was caused by an Act of God, tampering, overvoltage, incorrect power supply, improper repairs, incorrect installation, or other reasons that do not depend on TAU.
- If a specialised maintenance man does not carry out routine maintenance operations according to the instructions provided by the company inside the product pack.
- Wear of components.

The repair or replacement of pieces under guarantee does not extend the guarantee period.

In case of industrial, professional or similar use, this warranty is valid for 12 months.

INTEGRIERUNGSERKLÄRUNG DES HERSTELLERS
(gemäß der Europäischen Richtlinie 2006/42/EG Anl. II.B)

Hersteller: TAU S.r.l.
Adresse: Via E. Fermi, 43
36066 Sandrigo (Vi)
ITALY

DEUTSCH

Erklärt unter seiner Haftung, dass das Produkt: *Elektromechanischer Antrieb*
für die automatische Bewegung von: *Schranken*
für eine Anwendung: *Allgemein*
Einschließlich: *Elektronische Steuerung und Empfänger*

Modell: *LUXE*
Typ: *LUXE - LUXE/I*
Seriennummer: *SIEHE SILBERETIKETTE*
Handelsbezeichnung: *AUTOMATISCHE SCHRANKE*

ausgeführt wurde, um in einen Verschluss integriert zu werden (*Automatische Schranke*) oder um mit anderen Vorrichtungen kombiniert zu werden, um diesen Verschluss zu bewegen, und somit gemäß der Maschinenrichtlinie 2006/42/EG eine Maschine darstellt.

Außerdem erklärt er, dass dieses Produkt den grundsätzlichen Sicherheitseigenschaften der folgenden Richtlinien EWG entspricht:
- **2014/35/EU Niederspannungsrichtlinie**
- **2014/30/EU Richtlinie für elektromagnetische Kompatibilität**

Und wo gefordert, der Richtlinie:
- **2014/53/EU Radio equipment and telecommunications terminal equipment**

Außerdem wird erklärt, dass **es nicht zugelassen ist, die Vorrichtung in Betrieb zu setzen**, bis die Maschine, in die sie integriert wird oder deren Bestandteil sie sein wird, identifiziert und die Konformität gegenüber dem Inhalt der Richtlinie 2006/42/EG erklärt wurde.

Die folgenden Normen und technische Verzeichnisse wurden angewandt:
EN 61000-6-2; EN 61000-6-3; EN 60335-1; ETSI EN 301 489-1 V1.9.2; ETSI EN 301 489-3 V1.6.1;
EN 300 220-2 V2.4.1; EN 12453:2000; EN 12445:2000; EN 60335-2-103.

Er verpflichtet sich, auf ausdrücklichen Wunsch der nationalen Behörden, Informationen über die Fastmaschinen zu übersenden.

Sandrigo, 12/09/2017

Der gesetzliche Vertreter

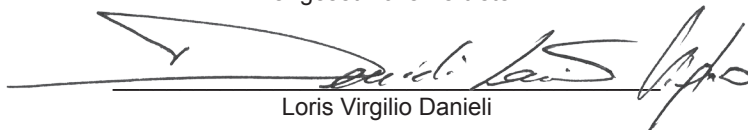
Loris Virgilio Danieli

Name und Adresse der beauftragten Person zur Vorlegung der zugehörigen technischen Unterlagen:

Loris Virgilio Danieli - via E. Fermi, 43 - 3606 Sandrigo (Vi) Italia

HINWEISE FÜR DEN INSTALLATEUR ALLGEMEINE PFLICHTEN BEZÜGLICH DER SICHERHEIT

- 1) **Lesen Sie vor der Installation genau die Anweisungen, da sie wichtige Hinweise bezüglich der Sicherheit, der Installation, der Bedienung sowie der Wartung enthalten. Eine falsche Installation oder eine falsche Anwendung des Produkts kann zu schweren Verletzungen führen.**
- 2) Das Verpackungsmaterial (Kunststoff, Polystyrol usw.) darf nicht in der Reichweite von Kindern aufbewahrt werden, da es eine mögliche Gefahrenquelle darstellt.
- 3) Die Anleitungen für einen späteren Bedarf aufbewahren.
- 4) Dieses Produkt wurde ausschließlich für den in diesen Unterlagen angegebenen Zweck entwickelt und gebaut. Jede andere nicht ausdrücklich angegebene Nutzung könnte die Unversehrtheit des Produkts beeinträchtigen und/oder eine Gefahrenquelle darstellen.
- 5) TAU Srl lehnt jede Verantwortung für einen unsachgemäßen oder nicht den Angaben entsprechenden Gebrauch der Automatisierung ab.
- 6) Installieren Sie das Gerät nicht in explosiver Atmosphäre: das Vorhandensein von entzündlichen Gasen und Abgasen stellt eine große Gefahr für die Sicherheit dar.
- 7) Die mechanischen Bauteile müssen mit den Vorschriften der Norm EN 12604 und EN 12605 übereinstimmen. In außereuropäischen Ländern müssen außer den nationalen Vorschriften auch die oben genannten Normen befolgt werden, um eine ausreichende Sicherheitsstufe zu erreichen.
- 8) TAU Srl übernimmt keinerlei Haftung im Falle von nicht fachgerechter Konstruktion der Toröffner oder im Falle von Verformungen derselben während des Gebrauchs.
- 9) Die Installation muss bei Einhaltung der Normen EN 12453 und EN 12445 vorgenommen werden. In außereuropäischen Ländern müssen außer den nationalen Vorschriften auch die oben genannten Normen befolgt werden, um eine ausreichende Sicherheitsstufe zu erreichen.
- 10) Vor der Ausführung beliebiger Arbeiten an der Anlage die Stromspeisung entfernen und die Batterien abtrennen.
- 11) Im Speisungsnetz der Automatisierung einen allpoligen Schalter mit einer Öffnungsdistanz der Kontakte gleich oder über 3 mm vorsehen. Wir empfehlen, einen 6A-Magnetthermoschalter mit einer allpoligen Unterbrechung zu verwenden.
- 12) Prüfen, ob hinter der Anlage ein Differenzialschalter mit max. 0,03 A vorliegt.
- 13) Prüfen, ob die Erdung fachgerecht ausgeführt wurde und die Metallteile des Toröffners daran anschließen.
- 14) Die Automatisierung verfügt über einen eigenleitenden Quetschschutz, der aus einer Drehmomentkontrolle besteht. Es ist auf jeden Fall notwendig, den Grenzwert gemäß den Normen des Punkts 9 zu prüfen.
- 15) Die Sicherheitsvorrichtungen (Norm EN 12978) ermöglichen den Schutz eventueller Gefahrenbereiche vor **mechanischen Bewegungsrisiken**, wie z.B. Einquetschen, Mitziehen, Schneiden.
- 16) Für jede Anlage sind die Verwendung mindestens einer Leuchtanzeige (900T-LED, 800LA, 800LL) und eines Hinweisschilds, das am Rahmen befestigt wird, sowie die Vorrichtungen laut Punkt 15 empfehlenswert.
- 17) TAU Srl lehnt jede Haftung hinsichtlich der Sicherheit und der Funktionstüchtigkeit der Automatisierung ab, falls nicht von TAU hergestellte Anlagenteile verwendet werden.
- 18) Zur Instandhaltung ausschließlich TAU-Originalersatzteile verwenden.
- 19) Keine Änderung an Bestandteilen des Automatisierungssystems ausführen.
- 20) Der Installateur muss alle Informationen bezüglich des manuellen Betriebs des Systems im Notfall weitergeben und dem Anwender der Anlage die dem Produkt beigelegte „Bedienungsanleitung“ aushändigen.
- 21) Kindern oder anderen Personen nicht erlauben, während des Betriebs in der Nähe des Produkts zu bleiben.
- 22) Fernsteuerungen oder andere Impulsgeber außerhalb der Reichweite von Kindern aufbewahren, um zu vermeiden, dass die Automatisierung ungewollt betätigt wird.
- 23) Der Durchgang darf nur bei stehender Automatisierung erfolgen.
- 24) Der Anwender darf keine Reparatur oder direkte Eingriffe vornehmen und muss sich hierzu an qualifiziertes Personal wenden.

- 25) Nicht mit einem Hochdruckreiniger reinigen.
- 26) Wartung: Mindestens alle sechs Monate die Funktionstüchtigkeit der Anlage prüfen, mit besonderer Beachtung der Effizienz der Sicherheitsvorrichtungen (einschließlich der Schubkraft der Automatisierung, wo vorhanden) und der Entriegelungsvorrichtungen.
- 27) **Alles nicht ausdrücklich in diesen Anweisungen vorge-sehene ist unzulässig.**

1_ NUTZUNGSBEDINGUNGEN

Die automatische Schranke LUXE wurde für den Einsatz auf öffentlichen oder privaten Parkplätzen, in Wohnanlagen oder in Bereichen mit hohem Verkehrsaufkommen entwickelt.

2_ GESAMTABMESSUNGEN

In Abb. 1 sind die wichtigsten Gesamtabmessungen der Schranke angegeben, in Abb. 2 die Abmessungen der Fundamentgegenplatte.

3_ INSTALLATION



Die Installation muss von qualifiziertem und erfahrenem Personal unter Einhaltung alle geltenden Bestimmungen vorgenommen werden.

3.1_ Vorbereitende Überprüfungen

Überprüfen Sie zur Gewährleistung der Betriebssicherheit der Automatisierung die folgenden Positionen:

- Die Schranke darf bei ihrer Bewegung in keinem Fall auf Hindernisse oder stromführende Kabel in der Höhe treffen.
- Die Eigenschaften des Untergrund müssen eine ausreichende Festigkeit der Fundamentplatte gewährleisten.
- Bereiten Sie einen allpoligen Trennschalter mit einer Kontaktöffnung von mehr als 3 mm für die Stromversorgung vor.
- Der Bereich des Fundamentplatte darf keine Leitungen oder Stromkabel aufweisen.
- Falls der Körper der Schranke von Fahrzeuge getroffen werden kann, müssen geeignete Schutzvorrichtungen gegen ver-sehentlich Stöße vorgesehen werden.
- Stellen Sie sicher, dass der Schaltschrank ordnungsgemäß ge-erdet worden ist.
- Verlegen Sie die elektrischen Kabel in geeigneten Kanälen, um sie gegen mechanische Beschädigungen zu schützen.

3.2_ Kabeltyp

Anschluss	Typ des Kabels	L Kabel 1 < 10 m	L Kabel 10 < 20 m	L Kabel 20 < 30 m
Stromversorgung 230 V	FROR CEI 20-22 CEI EN 50267-2-1	3 x 1,5 mm ²	3 x 2,5 mm ²	3 x 4 mm ²
Sender Fotozellen		2 x 0,5 mm ²	2 x 0,5 mm ²	-
Empfänger Fotozellen		4 x 0,5 mm ²	4 x 0,5 mm ²	-
Stromversorgung Zubehör 24 V		2 x 0,5 mm ²	2 x 1 mm ²	-
Steuerungen		2 x 0,5 mm ²	2 x 0,5 mm ²	2 x 0,5 mm ²
Antenne	RG58	mitgeliefertes Kabel		
Metallmassenerfassung	siehe entsprechende Anweisungen			

ANMERKUNG: Falls die Kabel eine von den Angaben in der Tabelle abweichende Länge aufweisen, wird der Querschnitt der Kabel in Abhängigkeit von der effektiven Leistungsaufnahme der angeschlossenen Geräte sowie den Vorschriften in der Norm CEI EN 60204-1 vorgenommen.

Bei Anschlüssen, die mehrere Lasten an der gleichen Leitung (in Reihe) vorsehen, muss die Dimensionierung gemäß der Tabelle unter Berücksichtigung der effektiven Lasten und Anschlussentfernungen vorgenommen werden. Für den Anschluss von Produkte, die im vorliegenden Handbuch nicht berücksichtigt werden, muss auf die Dokumentationen Bezug genommen werden, die diesen Produkten beiliegen.

3.3_ Typische Anlage (Fig. 11)

- 1 Schaltschrank Luxe
- 2 Bedientafel
- 3 Aluminiumstange
- 4 LED-Streifen
- 5 Kupplung für Stange
- 6 LED-Leuchtanzeige
- 7 Antenne
- 8 Säule für Fotozellen
- 9 Fotozellen
- 10 Seitliche Halterung für Fotozelle
- 11 Auflage Stange (fest)
- 12 Metallmassenerfassung

3.4_ Vorbereitung der Basis der Automatisierung

 **Bauen Sie die Fundamentplatte so ein, dass die Klappe der Schranke und der Entriegelungsgriff leicht zugänglich sind.**

Führen Sie eine rechteckige Platte (A auf Fig. 3) mit geeigneten Abmessungen und Öffnung für den Austritt der Kabel auf die Fundamentplatte ein. Verwenden Sie nach Möglichkeit eine Fundamentplatte (B auf Fig. 3) und lassen Sie die 4 mitgelieferten Zugstangen in den Zement ein; befestigen Sie anderenfalls den Schaltschrank der Schranke direkt mit 4 Fundamentdübeln M10x120 (C auf Fig. 3). Die Stärke der Fundamentplatte muss zumindest 10 cm betragen; falls der Untergrund dies erforderlich macht, muss sie verstärkt werden.

3.5_ Installation der Baugruppe Schranke

Nun wird die Schranke ohne Stange und Feder wie folgt positioniert:

- entfernen Sie Muttern und die Scheiben von den vorstehenden Schrauben, stellen Sie den Schaltschrank auf und befestigen Sie ihn. Nun muss sichergestellt werden, dass die Verankerung absolut stabil ist..

Anmerkung: wir empfehlen, den Schaltschrank mit der Tür zur Seite zu installieren, die am einfachsten zugänglich ist.

- Öffnen Sie die Tür mit dem entsprechenden Schlüssel und entfernen Sie sie.

Normalerweise wird "LUXE" RECHTS mit Tür in horizontale Position geliefert. Mit Schranke rechts (RE) ist der auf der rechten Seite angeordnete Schrank (Ansicht vom Inneren der Einfahrt) gemeint (die Schranktür ist üblicherweise nach innen gerichtet). Falls die Umwandlung auf LINKS erforderlich ist, muss die Öffnungsrichtung der Stange geändert werden.

Gehen Sie wie folgt:

- 1_ ziehen Sie nach der Entfernung der Schrauben mit Ösen und der Elastikringe die Bolzen, setzen Sie sie symmetrisch auf der Gegenseite des gebohrten Trägers ein (Fig. 4A), befestigen Sie sie mit den Elastikringen und schrauben Sie die Schrauben ein;
- 2_ entfernen Sie nach der Entfernung der Schraube und der Blockierscheibe den Ausgleichshebel der Stange. Vertauschen Sie in der federbaugruppe die Position des Bolzens (1 auf Fig. 4B), drehen Sie den Block um 180° (bezogen auf die Ausgangsposition) und befestigen Sie ihn erneut mit Schraube und Scheibe an der Motorwelle (Fig. 4C);
- 3_ nach der Änderung der Richtung der Schranke müssen die Anschlüsse des Motors geändert werden (siehe Anweisungen K206MA).

 **Der gebohrte Träger gestattet die Festlegung anderer max. Lasten (in Abhängigkeit von der Länge der Stange sowie dem angebrachten Zubehör) in verschiedenen Positionen (je näher der vertikalen, desto geringer ist die max. Last).**

 **Nach der Änderung der Richtung der Schranke ist die Lage der Geräte vertauscht.**

Falls die Schranke von links nach rechts geändert werden muss, müssen die folgenden Arbeiten ausgeführt werden.

3.6_ Befestigung der Stange, Montage der Feder und Ausgleichen des Gewichts der Stange

Alle Arbeiten müssen mit unterbrochener Stromversorgung aus-

geführt werden.

Gehen Sie nach dem Entriegeln der Automatisierung (siehe Kapitel "Manuelle Entriegelung") wie folgt vor:

- 1_ Benutzen Sie eine Unterlage, bringen Sie die Stange in horizontal (vollständig montiert mit allen vorgesehenen Zubehörvorrichtungen) an die Tür und befestigen Sie sie mit den mitgelieferten Schrauben am Omega-Bügel (Fig. 5A);
Anmerkung: Die Stange muss auf der gesamten Länge des Omega-Bügels eingesetzt werden.
- 2_ Führen Sie nach der Befestigung des Omega-Bügels das Kabel der LEDs (falls vorhanden) nach der Entfernung des Schutzstopfens durch die Öffnung des Schaltschranks (nehmen Sie auf Abbildung 9 Bezug, um das Kabel zur Steuerung zu führen), bringen Sie dann die Abdeckung an und befestigen Sie sie mit den mitgelieferten Schrauben (Fig. 5B);
- 3_ Bringen Sie die Stange in die vertikale Position und blockieren Sie den Triebemotor (siehe Kapitel "Manuelle Entriegelung"). Nehmen Sie nun die Montage der Federn vor, hängen Sie sie in die Ösenschrauben ein und drehen Sie sie für eine erste Vorspannung von Hand in Pfeilrichtung (Fig. 5C).

Gleichen Sie das Gewicht der Stange aus.

 **Stellen Sie vor dem Ausgleichen des Gewichts der Stange in der Tabelle auf Seite 4 sicher, dass die richtigen Federn, Zubehörvorrichtungen und Leuchten ausgewählt wurden. Das korrekte Ausgleichen des Gewichts ist wesentlich für den ordnungsgemäßen Betrieb der Schranke.**

Diese Arbeit wird nur ausgeführt, wenn die Schranke endgültig mit allen vorgesehenen Zubehörvorrichtungen montiert wird.

Fig. 6: Betätigen Sie die manuelle Entriegelung (siehe Kapitel "Manuelle Entriegelung") und halten Sie dabei einen Sicherheitsabstand ein. Die Stange darf sich nur auf 30° heben; stellen Sie anderenfalls die Spannung der Federn ein (falls sich die Stange mehr als 30° hebt, müssen die Federn durch Drehen von Hand in Gegenursichtersinn gelockert werden; falls sie hingegen 30° nicht erreicht, müssen Sie durch Drehen von Hand in Uhrzeigersinn gespannt werden). Senken Sie die Schranke ab, geben Sie sie frei und überprüfen Sie, ob sie 30° erreicht.

 **Für den ordnungsgemäßen Betrieb der Schranke müssen die Ösenschrauben für das Spannen/Lockern der Federn die gleiche Position aufweisen (Fig. 5C).**

Führen Sie die elektrischen Anschlüsse der Schalttafel aus (siehe Kapitel elektrische Anschlüsse).

Anmerkung: Überprüfen Sie den ordnungsgemäßen Betrieb der Feder.

 **WICHTIG: Um um eine problemlose Bedienung zu ermöglichen, Feder müssen bei geöffnetem Schrankenbaum nicht vollständig entspannt bleiben.**

3.7_ Manuelle Entriegelung

 **ACHTUNG! Die Entriegelung sowie alle sonstigen manuellen Arbeiten dürfen nur bei montierter Stange vorgenommen werden. Es ist absolut untersagt, die Schranke ohne Stange zu betätigen.**

- 1_ Stecken Sie den Schlüssel in das Schloss des Griffes auf der Rückseite des Schaltschranks ein und drehen Sie ihn um 180° in Gegenursichtersinn (Fig. 7A);
- 2_ Ziehen Sie den Griff heraus und drehen Sie ihn um 90° in Gegenursichtersinn, bis die Stange entriegelt ist (drücken Sie den Griff kräftig hinein, falls er Widerstand leistet, es besteht keinerlei Beschädigungsgefahr), Fig. 7B.

Nach der Entriegelung muss sich die Stange automatisch in das Gleichgewicht begeben (ca. 30°).



ACHTUNG! Die Entriegelung kann eine Gefahr für den Benutzer darstellen, wenn die gespannten Federn aus beliebigem Grund (Stange während der Montage, Stange verbogen oder gebrochen durch einen Unfall usw.) nicht gewährleisten, dass die Stange ausgewogen ist! Dies kann zu plötzlichen Rotationsbewegungen des Anschlusses der Stange und/oder der Stange selbst führen.

3.8_ Einstellung der Endschalter

Normalerweise wird die Schranke mit Endschaltern geliefert, die bereits für die ideale Bewegung der Stange eingestellt sind.

Falls die Fundamentplatte nicht richtig nivelliert wurde, kann es vorkommen, dass die Stange nicht vollkommen horizontal oder vertikal ist, wobei das Ergebnis der Installation beeinträchtigt wird. Schließen Sie für die eventuelle Korrektur der vertikalen Position die Schranke (=Öffnung), schließen Sie sie, öffnen Sie die Tür und drehen Sie den freien Puffer (1 auf Fig. 8) in Uhrzeigersinn (zum Anheben des Hubs der Stange) oder in Gegenuhrzeigersinn (zum Verringern des Hubs der Stange).

Gehen Sie für die Korrektur der horizontalen Position in vergleichbarer Weise vor (= Schließung), öffnen Sie die Schranke und stellen Sie den freien Puffer ein (2 auf Fig. 8).

Ziehen Sie nach den Überprüfungen oder Einstellungen der Öffnung und der Schließung der Stange die Kontermuttern unter den Puffern wieder an.



Bei jeder Änderung der Position der Endschalter muss die Abspeicherung auf der Steuerungskarte wiederholt werden (siehe Anweisungen K206MA).

Nehmen Sie nach Abschluss der Einstellung die Abspeicherung auf der Steuerungskarte vor (siehe Anweisungen K206MA) und überprüfen Sie dabei beim zweiten automatischen Manöver (das erste dient zur Erfassung der neuen Endschalter durch das Steuergerät) die korrekte Position der Stange; wiederholen Sie den Vorgang gegebenenfalls.

Befestigen Sie nach Abschluss aller mechanischen und elektronischen Installationsarbeiten die Abdeckung des Schaltschranks, bringen Sie die Tür wieder an und schließen Sie sie mit dem Schlüssel.

3.9_ Elektrische Anschlüsse

Alle geräte einschließlich der Stromversorgung müssen sachgerecht unter Beachtung der geltenden Normen installiert werden. Verlegen Sie die Leistungskabel getrennt von den Steuerungskabeln, vor allem bei langen Anschlussentfernungen (mehr als 50 m). Für den Kabelquerschnitt (mit Ausnahme der Antenne) empfiehlt TAU: Stromversorgung 1,5 mm², sonstige Kabel 0,5 mm² sowie in jedem Fall Einhaltung der Norm IEC 364 und die im Land der Installation geltenden Normen. Entfernen Sie für den Zugang zur Steuerungskarte die Abdeckung des Schaltschranks (1 auf Fig. 9) nach dem Entfernen der Schrauben und Scheiben. Nun ist es möglich, an die Anschlüsse zu gelangen.

Anm.: Die internen Verkabelungen wurden bereits vorgenommen und geprüft. Erforderlich sind die Anschlüsse der Stromversorgung, der externen Fotozellen, der LEDs und der eventuellen Fernsteuerungen sowie die Programmierung der Karte.

3.10_ Letzte Arbeiten

Stellen Sie nach der Überprüfung der Bedien- und Kontrollvorrichtungen der Schranke vor der Inbetriebnahme sicher, dass alles in ordnungsgemäßem Zustand ist.

Bringen Sie an gut sichtbaren Stellen Schilder an, die auf das Vorhandensein der automatischen Schranke hinweisen.

4_ BEDIENUNG

Der Einsatzzweck der Schranke ist ausschließlich, den Zugang von Fahrzeugen und/oder Personen in durch den Schrankenbaum geschützte Bereiche zu begrenzen. Für Stromausfall kann die Schranke auf Anfrage mit Batterieversorgung (12V Batterie) geliefert werden.

Weiterhin wird darauf hingewiesen, dass es sich um ein Elektrogerät handelt, das als solches vorsichtig und achtsam behandelt und benutzt werden muss. Insbesondere:

- das Gerät nicht mit nassen Händen und/oder nassen Füßen bzw. barfuß berühren;
- die Schranke im Fall bereits festgestellter oder ungewisser Betriebsstörungen nicht im automatischen oder halbautomatischen Modus betreiben;
- nicht am Stromkabel ziehen, um das Gerät abzutrennen;
- Kindern oder Unfähigen die Schlüssel des Schanks und die Schaltvorrichtungen (auch Funksteuerung) keinesfalls überlassen;
- die Schranke nur bewegen, wenn sie bestens sichtbar ist;
- den Aktionskreis der Schranke nicht betreten, solange sie sich bewegt. Warten, bis sie steht.
- sich keinesfalls auf den Schrank oder den Schrankenbaum stützen, auch nicht, wenn die Schranke nicht aktiviert ist. Nicht im Aktionskreis der Schranke verweilen;
- Kinder oder Tiere nicht in Schrankennähe spielen lassen;
- die Schranke nicht für andere Zwecke als vorgesehen benutzen (z.B. Heben von Gewichten oder Personen); Der Hersteller übernimmt keinerlei Haftung für Schäden aufgrund eines solchen Verhaltens;
- die Schranke regelmäßig durch Fachpersonal warten lassen;
- Bei Störungen die Versorgung abschalten. Die Schranke nur, wenn sicher, von Hand betätigen. Keine Eingriffe ausführen und ausschließlich qualifiziertes Personal der Herstellerfirma oder autorisiertes Personal zu Rate ziehen. Um die Sicherheit der Schranke nicht zu beeinträchtigen, immer prüfen, dass Originalersatzteile benutzt werden.

5_ WARTUNG

Darf nur durch Fachpersonal nach Abschaltung der Stromversorgung zum Motor ausgeführt werden.

Alle 100.000 Bewegungen folgendes überprüfen:

- Einfettung des Federn;
- Gleichgewicht des Schrankenbaums (siehe Kap. „Befestigung der Stange, Montage der Feder und Ausgleichen des Gewichts der Stange“);
- Wirksamkeit der Kraftbegrenzung;
- Zustand der Batterie, wenn vorhanden;
- Wirksamkeit der Schutz- und Sicherheitsvorrichtungen;
- Abnutzung der mechanischen Endanschläge und Endschaltereinstellung (siehe Kap. „Einstellung der Endschalter“).

Die oben beschriebene Wartung ist für die Lebensdauer und den korrekten Betrieb des Produktes sehr wichtig.

Allgemeines

Die Schranke darf in dieser Phase nicht durch Dritte aktiviert werden, daher die Netzstromversorgung (und die Batterie, falls vorhanden) abtrennen.

- Um die Wartung zu erleichtern, den Schrankenbaum vorher entriegeln.

Einfetten

- 1_ Die Schranktür öffnen;
- 2_ die Augenschrauben von den Ausgleichsfedern (1 Abb. 10) und das Kugelgelenk bei dem Ausgleichshebel (3 Abb. 10) schmieren;
- 3_ die Stelle einfetten, an der sich der Nocken der manuellen Entriegelung und der Entriegelungshebel berühren (2, Abb. 10).
- 4_ Abstand halten von Zahnrädern oder mechanischen Teilen, die sich bewegen können.

HÄUFIGKEIT: alle 100.000 Bewegungen oder alle 6 Monate, **andernfalls wird die Garantie ungültig.**

N.B.: nur Komplexkalziumseifenfett für hohe Belastungen verwenden.

Gleichgewicht des Schrankenbaums

Kontrollieren Sie die Ausgewogenheit der Stange durch Wiederholung der Manöver, die im Abschnitt „Befestigung der Stange, Montage der Federn und Ausgleichen des Gewichts“ beschrieben werden. Dieser Vorgang ist für den korrekten Betrieb und die Lebensdauer der Schranke sehr wichtig. Ggf. die Federnspannung erhöhen, um ihre Abnutzung auszugleichen. Für den Ersatz der Federn wird auf das nachfolgende Kap. „Außergewöhnliche Wartung und Reparaturen“ verwiesen.

HÄUFIGKEIT: alle 100.000 Bewegungen oder alle 6 Monate, **andernfalls wird die Garantie ungültig.**

Kontrolle der Wirksamkeit der Kraftbegrenzung:

Prüfen, dass das effektive Verhalten der Schranke mit dem bei der Installation bestimmten übereinstimmt.

SBLOCCO MANUALE

Nel caso si renda necessario movimentare manualmente l'asta, per mancanza di alimentazione elettrica o disservizio dell'automazione, è necessario agire sul dispositivo di sblocco come segue:

- 1_ Inserire la chiave nella serratura della maniglia sul retro dell'armadio e ruotarla di 180° in senso antiorario;
- 2_ estrarre la maniglia;
- 3_ ruotarla di 90° in senso antiorario fino a sbloccare l'asta (se inizialmente sembra resistere, imprimere alla maniglia maggior forza, non si provocano rotture di alcun tipo).

A sblocco avvenuto, l'asta deve automaticamente portarsi nella posizione di equilibrio (45° ca.).

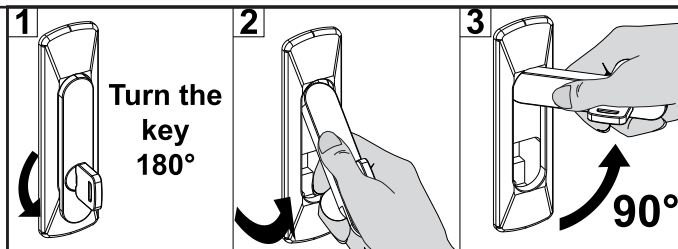

RIPRISTINO DEL FUNZIONAMENTO NORMALE

Per evitare che un impulso involontario possa azionare l'asta durante la manovra, prima di ribloccare l'automatismo, togliere alimentazione all'impianto.

- 1_ Ruotare la maniglia di 90° in senso antiorario.
- 2_ Inserire la maniglia nella propria sede.
- 3_ Ruotare la chiave di 180° in senso orario.
- 4_ Estrarre la chiave e muovere l'asta fino all'ingranamento dello sblocco.

ISTRUZIONI ED AVVERTENZE DESTINATE ALL'UTILIZZATORE DELL'AUTOMAZIONE

COMPLIMENTI per aver scelto per la vostra automazione un prodotto Tau!

Tau S.r.l. produce componenti per l'automazione di cancelli, porte, barriere, serramenti: motoriduttori, centrali di comando, radiocomandi, lampeggianti, fotocellule e accessori.

I prodotti Tau sono realizzati solo con materiali e lavorazioni di qualità e, come azienda, siamo alla costante ricerca di soluzioni innovative che semplifichino sempre più l'utilizzo delle nostre apparecchiature, curate sotto ogni aspetto (tecnico, estetico ed ergonomico): nella grande gamma Tau il vostro installatore può scegliere il prodotto che meglio soddisfa le vostre esigenze.

Tau però non produce la vostra automazione che, invece, è il risultato di un'opera di analisi, di valutazione, di scelta dei materiali e realizzazione dell'impianto eseguita dal vostro installatore di fiducia.

Ogni automazione, pertanto, è unica e solo il vostro installatore può eseguire un impianto secondo le vostre esigenze (in quanto dotato dell'esperienza e della professionalità necessarie), sicuro ed affidabile nel tempo; e soprattutto a regola d'arte, rispondente cioè alle normative in vigore.

Un impianto di automazione è una bella comodità, oltre che un valido sistema di sicurezza e, con poche, semplici attenzioni, è destinato a durare negli anni.

DESCRIZIONE

La barriera automatica **LUXE** è stata progettata per l'utilizzo in parcheggi privati o pubblici, in aree residenziali o in zone ad alta intensità di passaggio. Il sistema irreversibile garantisce il blocco meccanico dell'asta quando il motore non è in funzione. Un comodo e sicuro sistema di sblocco con chiave personalizzata permette la movimentazione manuale dell'asta in caso di disservizio o di mancanza di alimentazione.

Anche se l'automazione in vostro possesso soddisfa il livello di sicurezza richiesto dalle normative, questo non esclude l'esistenza di un "rischio residuo", cioè la possibilità che si possano generare situazioni di pericolo, dovute ad un utilizzo incosciente e/o errato. Per questo motivo riportiamo alcuni consigli sui comportamenti da tenere per evitare ogni inconveniente:

- **Al primo utilizzo:** chiedete al vostro installatore di spiegarvi l'origine dei rischi residui e leggete il presente manuale di istruzioni ed avvertenze per l'utilizzatore consegnatovi dall'installatore. Conservate il manuale per qualsiasi problema futuro e ricordatevi di consegnarlo ad un eventuale nuovo proprietario dell'impianto.
- **L'impianto di automazione esegue fedelmente i vostri comandi:** un uso incosciente e/o improprio può divenire pericoloso. Evitate quindi di azionare l'automazione quando nel suo raggio d'azione si trovino persone, animali e/o cose.
- **NON È UN GIOCO!** Fate in modo che i bambini non giochino in prossimità dell'impianto e tenete i telecomandi fuori della loro portata.
- **Anomalie:** ad ogni comportamento anomalo dell'impianto, togliete l'alimentazione elettrica all'automazione ed eseguite lo sblocco manuale (come da figura). Evitate qualsiasi intervento personale e chiamate il vostro installatore: una volta sbloccato, l'impianto funzionerà manualmente come prima dell'installazione.
- **Manutenzione:** per durare nel tempo e funzionare in completa sicurezza, come qualsiasi altro macchinario, l'impianto necessita di una periodica manutenzione. Stabilite insieme al vostro installatore i tempi di tale manutenzione. Tau consiglia un intervento ogni 6 mesi per un normale uso domestico, che può variare in funzione dell'intensità d'uso (sempre ogni 3000 cicli di lavoro).

N.B. Qualsiasi tipo di intervento (controllo, manutenzione e/o riparazione) deve essere eseguito solo da personale qualificato.

- Non modificare l'impianto, né i relativi parametri di programmazione e di regolazione: la responsabilità è dell'installatore.

N.B. Il collaudo finale, le manutenzioni periodiche e le eventuali riparazioni devono essere documentate (negli appositi spazi) da chi le esegue e i documenti conservati dal proprietario dell'impianto (IN CASO DI MANCATA DOCUMENTAZIONE LA GARANZIA DECADE).

- **Smaltimento:** al termine della vita dell'impianto assicuratevi che lo smantellamento venga eseguito da personale qualificato e che i materiali vengano riciclati o smaltiti secondo le norme valide a livello locale.

La manovra manuale deve essere eseguita SOLO a porta ferma e DOPO aver tolto l'alimentazione alla centrale elettrica.

Nota: se il vostro impianto è dotato di un telecomando che dopo qualche tempo vi sembra funzionare peggio, oppure non funzionare affatto, potrebbe semplicemente dipendere dall'esaurimento della pila (a seconda del tipo, possono trascorrere diversi mesi fino a 2/3 anni). Ve ne potete accorgere dal fatto che la spia di conferma della trasmissione è debole, oppure si accende solo per un breve istante. Prima di rivolgervi all'installatore provate a scambiare la pila con quella di un altro trasmettitore eventualmente funzionante: se questa fosse la causa dell'anomalia, sarà sufficiente sostituire la pila con un'altra dello stesso tipo.

Nel caso voleste aggiungere nella vostra casa un nuovo tipo di automazione, rivolgendovi allo stesso installatore e alla Tau vi garantirete, oltre che la consulenza di uno specialista e i prodotti più evoluti del mercato, il migliore funzionamento e la massima compatibilità delle automazioni. Vi ringraziamo per aver letto queste raccomandazioni, e vi auguriamo la massima soddisfazione dal vostro nuovo impianto: per ogni tipo di esigenza rivolgetevi con fiducia al vostro installatore.

MANUAL OPERATION

If the bar has to be operated manually due to a power cut or malfunction of the automated system, use the release device as follows:

- 1_ Insert the key into the handle lock on the back of the cabinet and rotate by 180° in an anticlockwise direction;
- 2_ take the handle out;
- 3_ rotate it by 90° in an anticlockwise direction to release the bar (if it seems to resist, apply more strength onto the handle since this will cause no breakage).

When released, the bar must automatically go to the balance position (ca. 45°).

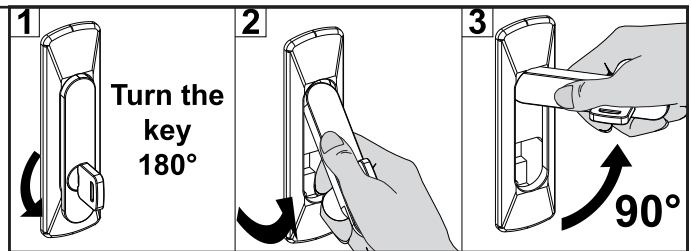

RESTORING NORMAL OPERATION

To prevent an involuntary pulse from activating the bar during the manoeuvre, cut power to the system before relocking the operator.

- 1_ Rotate the handle by 90° anticlockwise.
- 2_ Insert the handle in its housing.
- 3_ Rotate the key by 180° in a clockwise direction.
- 4_ Take the key out and move the bar till the releasing device engages.

INSTRUCTIONS AND WARNINGS FOR AUTOMATIC SYSTEM USERS

CONGRATULATIONS on choosing a Tau product for your automation system!

Tau S.r.l. produces components for automatic gates, doors, barriers and shutters. These include gear motors, control units, radio control devices, flashing lights, photocells and accessories.

Tau products are exclusively made with top quality materials and processes and, as a company, we constantly research and develop innovative solutions in order to make our equipment increasingly easier to use. We also pay great attention to all details (technology, appearance and ergonomics). The extensive Tau range makes it possible for your fitter to choose the product which best meets your requirements.

Tau, however, does not produce your automated system as this is the outcome of a process of analysis, evaluation, choice of materials and installation performed by your fitter.

Each automated system is unique, therefore, and only your fitter has the experience and professionalism required to create a system that is tailor-made to your requirements, featuring long-term safety and reliability, and, above all, professionally installed and compliant with current regulations.

An automated system is handy to have as well as being a valid security system. Just a few, simple operations are required to ensure it lasts for years.

DESCRIPTION

The LUXE automatic barrier has been designed for use in private or public car parks, residential areas or areas of intense traffic.

The non-reversing system ensures the leaf is mechanically locked when the motor is not operating. A convenient and safe release system with customised key makes it possible to manually move the bar in the event of a malfunction or of a power failure.

Even if your automated system satisfies regulatory safety standards, this does not eliminate "residue risks", that is, the possibility of dangerous situations being generated, usually due to irresponsible and/or incorrect use. For this reason we would like to give you some suggestions on how to avoid these risks:

- **Before using the system for the first time:** ask your fitter to explain how residue risks can arise and read the instructions and warnings in the user handbook that your fitter will have given you. Keep this manual for future use and, if you should ever sell your automated system, hand it over to the new owner.
- **Your automated system carries out your commands to the letter:** irresponsible and/or incorrect use may cause it to become dangerous. Do not use the system if people, animals and/or objects enter its operating area.
- **IT IS NOT A TOY!** Make sure children do not play near the system and keep the remote control device out of their reach.
- **Faults:** If you notice any abnormal behaviour, disconnect the system from the power supply immediately and perform the manual release operation (see figure). Do not attempt to repair the door but call in your fitter: the system will operate manually as it did before installation.
- **Maintenance:** to ensure long life and totally safe operation, the system required routine maintenance, just like any other piece of machinery. Establish maintenance times together with your fitter. Tau recommends a frequency of 6 months for normal domestic installations but this may vary depending on the intensity of use (always every 3000 work cycles).

N.B.: All controls, maintenance work and/or repairs may only be carried out by qualified personnel.

- Do not modify the plant or the relative programming and adjustment parameters: your fitter will see to that.

N.B. Final testing, routine maintenance and any repairs must be documented by the fitter (in the relative spaces) and such documents kept by the owner of the system (IF THE DOCUMENTS ARE NOT PRODUCED, THE WARRANTY WILL EXPIRE).

- **Disposal:** At the end of system life, make sure that it is demolished by qualified personnel and that the materials are recycled or disposed of according to local regulations.

The manual manoeuvre must ONLY be done with the door stopped and AFTER disconnecting power from the electrical control unit.

N.B.: if your remote control unit (if supplied) starts working badly after a time, or does not work at all, the batteries may be flat (they can last from several months to 2/3 years depending on what type is used). This can be seen from the fact that the transmission confirmation LED gets dimmer or only turns on for brief moments. Before contacting your fitter, try exchanging the battery with one from a good transmitter: if this is the reason for the fault, simply replace the battery with another one of the same type.

If you wish to add a new automated system to your house, contact your fitter and we at Tau to have the advice of a specialist, the most developed products on the market, best operation and maximum automation compatibility.

Thank you for reading these suggestions and we trust you are fully satisfied with your new system: please contact your fitter for any further requirements.

MANUELLER BETRIEB

Sollte eine manuelle Bewegung des Schrankenbaumes aufgrund eines Ausfalls der Stromversorgung oder einer Betriebsstörung der Automati- on erforderlich werden, so ist die Entriegelungsvorrichtung wie folgt zu bedienen:

- 1_ Stecken Sie den Schlüssel in das Schloss des Griffes auf der Rück- seite des Schaltschranke ein und drehen Sie ihn um 180° in Ge- genuhrzeigersinn;
- 2_ Ziehen Sie den Griff heraus;
- 3_ drehen Sie ihn um 90° in Gegenuhrzeigersinn, bis die Stange ent- riegelt ist (drücken Sie den Griff kräftig hinein, falls er Widerstand leistet, es besteht keinerlei Beschädigungsgefahr).

Nach der Entriegelung muss sich die Stange automatisch in das Gleichgewicht begeben (ca. 45°).

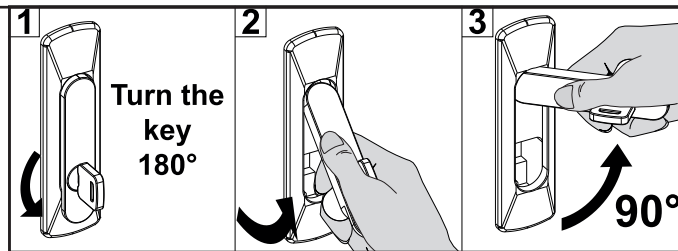

WIEDERHERSTELLUNG DES NORMALEN BETRIEBS

Um zu vermeiden, daß der Schrankenbaum während des Manövers versehentlich betrieben wird, ist vor der erneuten Verriegelung des An- triebs die Stromversorgung zur Anlage zu unterbrechen.

- 1_ Drehen Sie den Griff um 90° in Gegenuhrzeigersinn.
- 2_ Setzen Sie den Griff in seinen Sitz ein.
- 3_ Drehen Sie den Schlüssel um 180° in Uhrzeigersinn.
- 4_ Ziehen Sie den Schlüssel ab und bewegen Sie die Stange, bis die Entriegelung einrastet.

ANWEISUNGEN UND HINWEISE FÜR DEN BENUTZER DER AUTOMATISIERUNG

WIR GRATULIEREN IHNEN zur Wahl eines Tau Produktes für Ihre Automatisierung!

Tau S.r.l. stellt Komponenten für die Automatisierung von Toren, Türen, Schranken und Fenstern her: Getriebemotoren, Steuerzentralen, Funk- steuerungen, Blinkleuchten, Fotozellen und Zubehör.

Die Tau Produkte werden nur mit Materialien und Bearbeitungen hoher Qualität hergestellt, und unsere Firma ist auf der ständigen Suche nach innovativen Lösungen, mit denen die Benutzung unserer Apparaturen, die in jeder Hinsicht (Technik, Aussehen und Ergonomie) besonders gepflegt sind, immer einfacher wird: unter dem großen Tau Sortiment kann Ihr Installateur das Produkt auswählen, das Ihrem Bedarf am besten entspricht.

Tau ist aber nicht der Hersteller Ihrer Automatisierung, die dagegen das Ergebnis des Werks Ihres Vertrauensinstallateurs ist, der sich mit den notwendigen Untersuchungen und Bewertungen, der Wahl der Materialien und der Verwirklichung die Anlage beschäftigen wird.

Jede Automatisierung ist daher einzigartig und nur Ihr Installateur kann eine Anlage ausführen, die Ihrem Bedarf entspricht (er besitzt die not- wendige Erfahrung und Professionalität), die sicher und auf Zeit zuverlässig und vor allem fachgerecht ist und mit den gültigen Vorschriften übereinstimmt.

Eine Automatisierungsanlage ist etwas wirklich bequemes, aber auch ein gutes Sicherheitssystem, und mit ein paar einfachen Maßnahmen wird sie jahrelang dauern.

BESCHREIBUNG

Die automatische Schranke LUXE wurde für den Einsatz auf öffentlichen oder privaten Parkplätzen, in Wohnanlagen oder in Bereichen mit hohem Verkehrsaufkommen entwickelt. Das irreversible System gewährleistet die mechanische Verriegelung des Flügels, wenn der Motor nicht in Betrieb ist. Ein praktisches und sicheres Freigabesystem mit individuellem Schlüssel ermöglicht die manuelle Bewegung des Flügels bei Betriebsstörungen oder Stromausfall.

Auch wenn Ihre Automatisierung dem Sicherheitsniveau entspricht, das von den Vorschriften gefordert wird, schließt dies das Vorhandensein eines „Restrisikos“ nicht aus, bzw. der Möglichkeit, dass Gefahren aufgrund eines fahrlässigen und/oder falschen Gebrauchs erzeugt werden können. Aus diesem Grund geben wir hier einige Verhaltensweisen an, um diese möglichen Restrisiken zu vermeiden:

- **Bei der ersten Benutzung:** bitten Sie Ihren Installateur, Ihnen den Ursprung der Restrisiken zu erklären, und lesen Sie die vorliegenden Anweisungen und Hinweise für den Benutzer, die Ihnen vom Installateur übergeben werden. Bewahren Sie die Anleitung für zukünftige Probleme auf, und übergeben Sie diese ggf. dem neuen Besitzer der Anlage.
- **Die Automatisierungsanlage folgt getreu Ihren Befehlen:** ein fahrlässiger und/oder unsachgemäßer Gebrauch kann gefährlich sein. Betätigen Sie daher die Automatisierung nicht, wenn sich Personen, Tiere und/oder Gegenstände in ihrem Aktionskreis befinden.
- **SIE IST KEIN SPIEL!** Lassen Sie Kinder nicht in der Nähe der Anlage spielen und halten Sie die Fernbedienungen außer deren Reichwei- te.
- **Störungen:** schalten Sie bei jedem ungewöhnlichen Verhalten der Anlage die Stromversorgung zur Automatisierung ab und entriegeln Sie von Hand (siehe Abbildung). Vermeiden Sie jeden persönlichen Eingriff und rufen Sie Ihren Installateur: nach dem Entriegeln wird die Anlage von Hand funktionieren, wie vor der Installation.
- **Wartung:** um zu dauern und ganz sicher zu funktionieren, bedarf die Anlage wie jede andere Maschine einer periodischen Wartung. Legen Sie die Wartungszeiten zusammen mit Ihrem Installateur fest. Tau empfiehlt für den normalen Hausgebrauch eine Wartung alle 6 Monate, was je nach Gebrauchshäufigkeit unterschiedlich sein kann (immer ungefähr 3000 Arbeitszyklen).

N.B.: Eingriffe (Kontrolle, Wartung und/oder Reparatur) dürfen nur von Fachpersonal ausgeführt werden.

- Anlage und programmierte und eingestellte Parameter nicht ändern, das ist Aufgabe des Installateurs.

N.B.: Endprüfung, periodische Wartungsarbeiten und eventuelle Reparaturen müssen von dem, der sie ausführt, belegt sein (in den dazu bestimmten Feldern); diese Unterlagen muss der Besitzer der Anlage aufbewahren (DIE GARANTIE WIRD UNGÜLTIG, FALLS DIE DOKUMENTATION FEHLT).

- **Entsorgung:** stellen Sie am Ende der Lebensdauer der Anlage sicher, dass die Entsorgung durch Fachpersonal erfolgt und dass die Ma- terialien nach den örtlich gültigen Vorschriften recycled oder entsorgt werden.

Die manuelle Bewegung darf AUSSCHLIESSLICH bei stehendem Tor und NACH Abschalten der Versorgung zur Steuerung ausge- führt werden.

Anmerkung: wenn eine Fernbedienung zu Ihrer Anlage gehört, die nach einer bestimmten Zeit schlechter oder gar nicht funktioniert, sollten Sie die Batterie kontrollieren, die ganz einfach leer sein könnte (je nach Typ, kann die Batterie mehrere Monate bis 2-3 Jahre dauern). Sie können das am Leuchtmelder bemerken, der die Übertragung bestätigt und nur schwach oder ganz kurz aufleuchten wird. Tauschen Sie die Batterie mit der eines anderen, funktionierenden Senders aus, bevor Sie sich an den Installateur wenden: falls die Ursache der Betriebsstörung eine leere Batterie sein sollte, genügt es, diese mit einer anderen gleichen Typs zu ersetzen.

Falls Sie Ihrem Haus eine weitere neue Automatisierung hinzufügen wollen, werden Sie sich bei Ihrem Installateur und bei Tau neben der Bera- tung eines Fachmanns die fortgeschrittensten Produkte garantieren, die es auf dem Markt gibt, mit bestem Betrieb und maximaler Kompatibilität der Automatisierungen.

Wir danken Ihnen, dass Sie diese Hinweise gelesen haben und wünschen Ihnen volle Zufriedenheit mit Ihrer neuen Anlage. Wenden Sie sich für jeden Bedarf vertrauensvoll an Ihren Installateur.

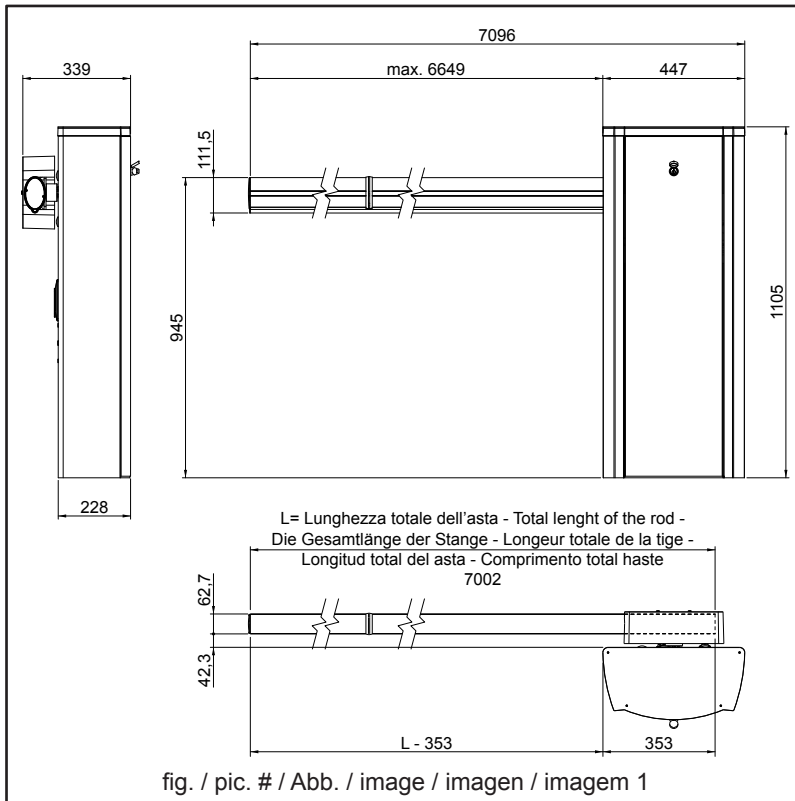

fig. / pic. # / Abb. / image / imagen / imagem 1

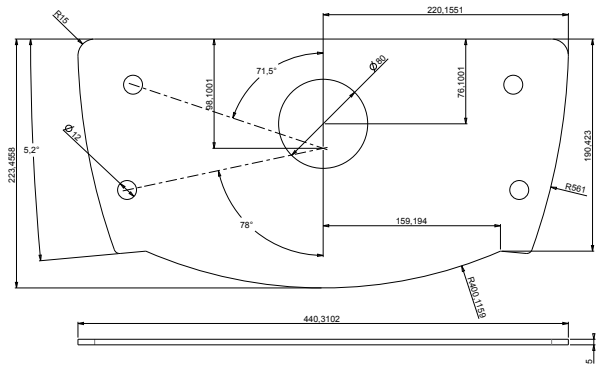

fig. / pic. # / Abb. / image / imagen / imagem 2

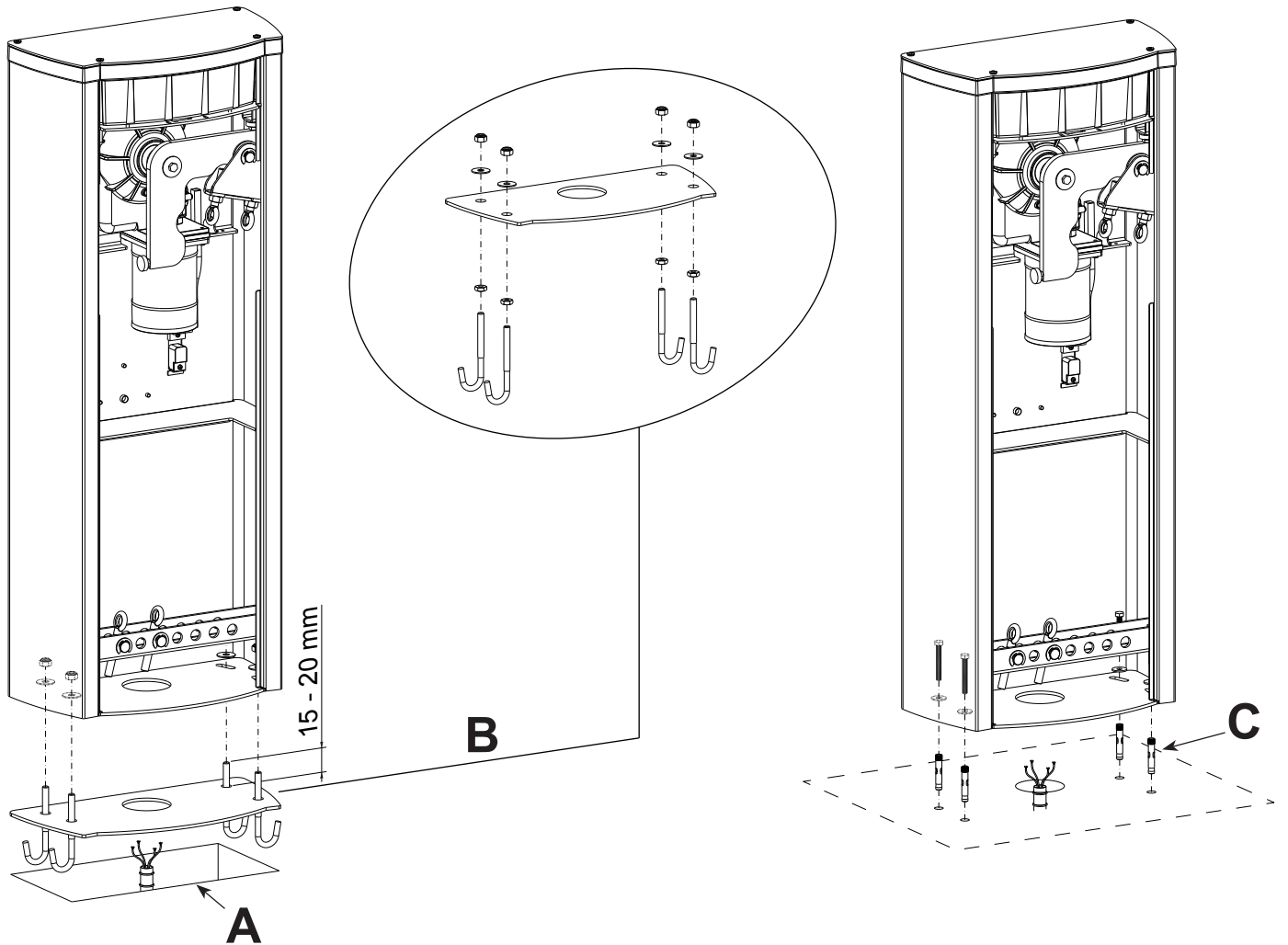

fig. / pic. # / Abb. / image / imagen / imagem 3

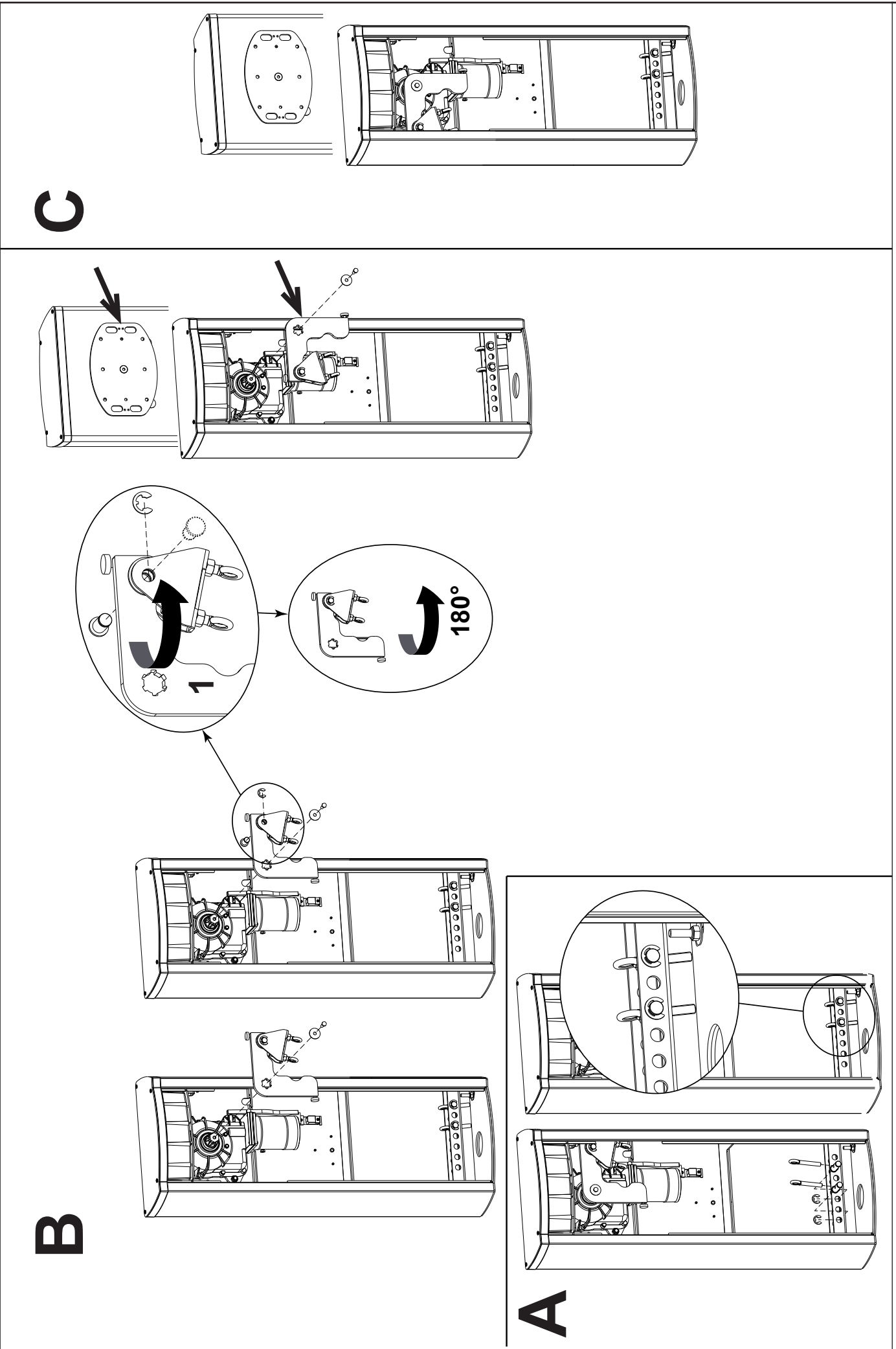

fig. / pic. # / Abb. / image / imagen / imagem 4

ATTENZIONE: la sezione dell'asta NON è simmetrica. Per lato attacco flangia si intende quello di fig. A, per lato tappo quello di fig. B).
WARNING: the bar section is NOT symmetrical. Flange connection side means the one in fig. A, cap side means the one in fig. B).
ACHTUNG: Der Querschnitt der Stange ist NICHT symmetrisch. Die Seite des Flansch-Anschlusses ist die auf Abb. A, die Seite der Abdeckung die auf Abb. B).
ATTENTION : la section de la tige N'EST PAS symétrique. Par côté raccord bride on entend celui de la figure A, par côté bouchon celui de la figure B).
ATENCIÓN: la sección del asta NO es simétrica. Con lado de enganche brida se entiende aquel de la fig. A, con lado tapón aquel de la fig. B).
ATENÇÃO: a secção da haste NÃO é simétrica. Como lado de encaixe flange quer-se dizer aquele da fig. A, como lado tampa aquele da fig. B).

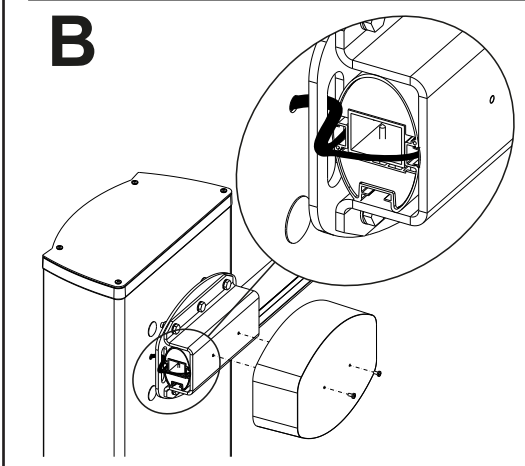
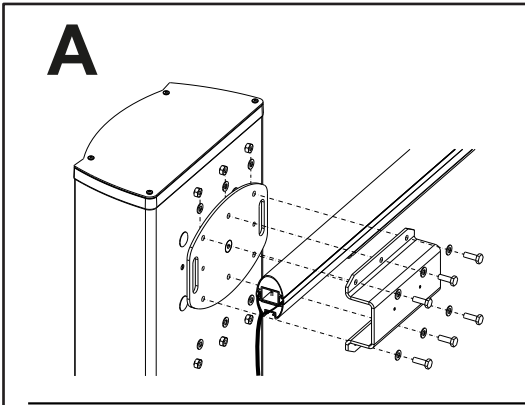
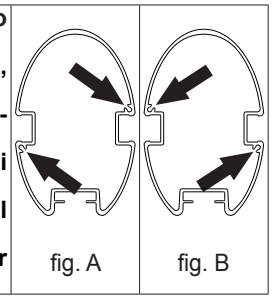

fig. / pic. # / Abb. / image / imagen / imagem 5

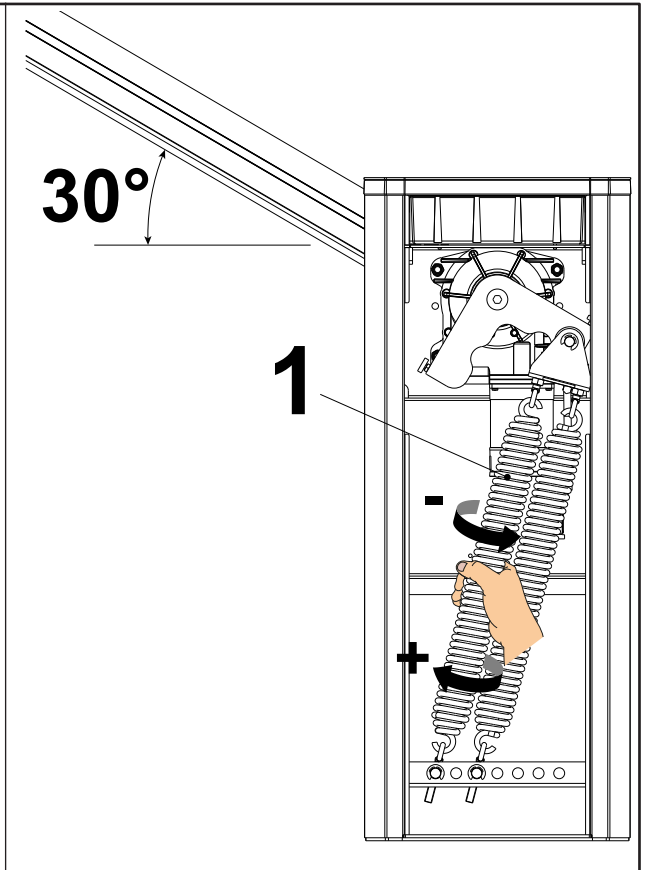
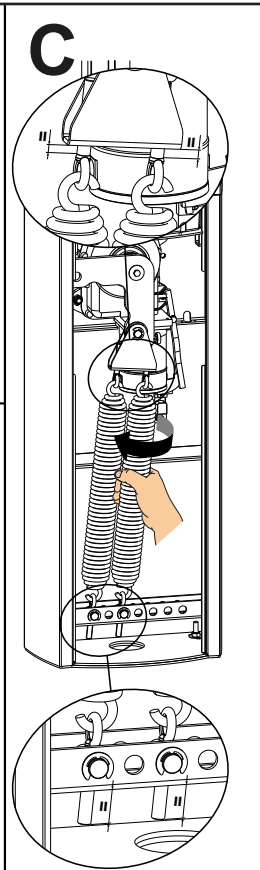

fig. / pic. # / Abb. / image / imagen / imagem 6

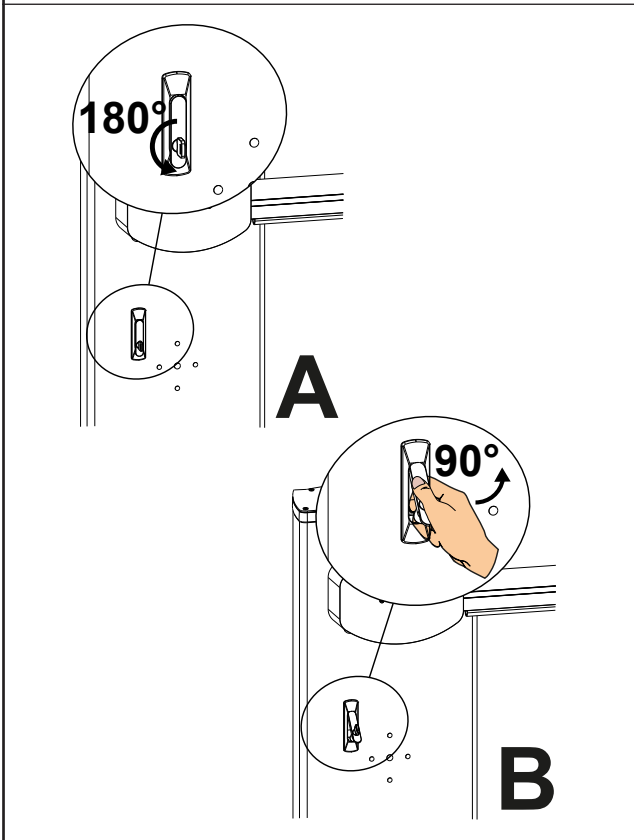

fig. / pic. # / Abb. / image / imagen / imagem 7

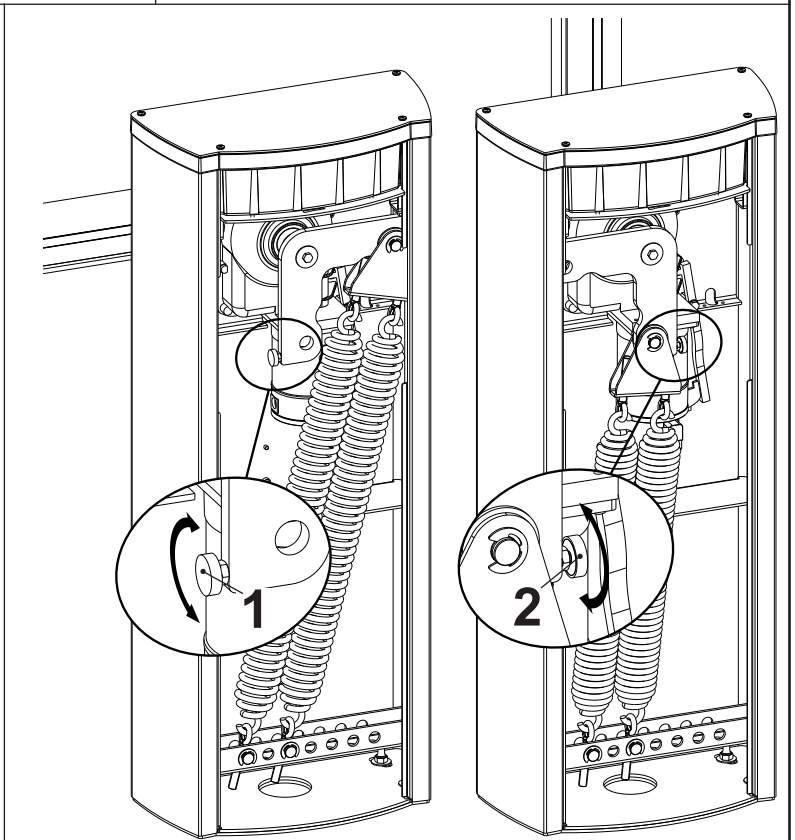

fig. / pic. # / Abb. / image / imagen / imagem 8

**Led cable
(Left hand
barrier)**

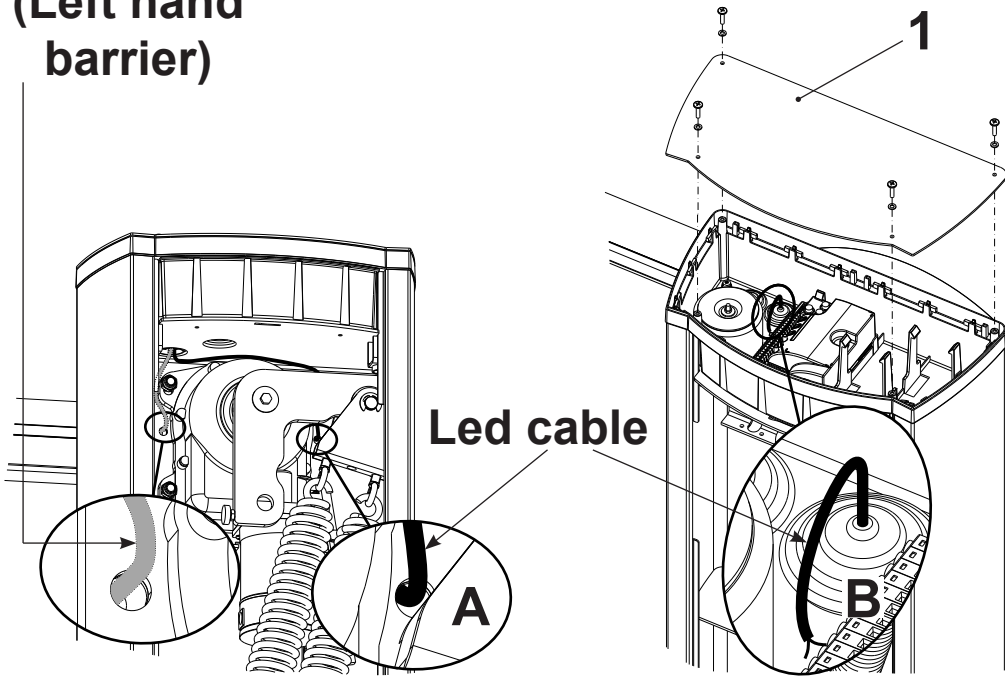

fig. / pic. # / Abb. / image / imagen / imagem 9

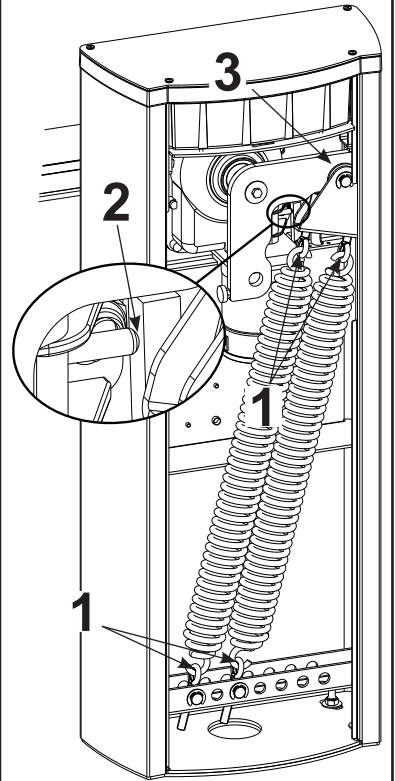

fig. / pic. # / Abb. / image / imagen / imagem 10

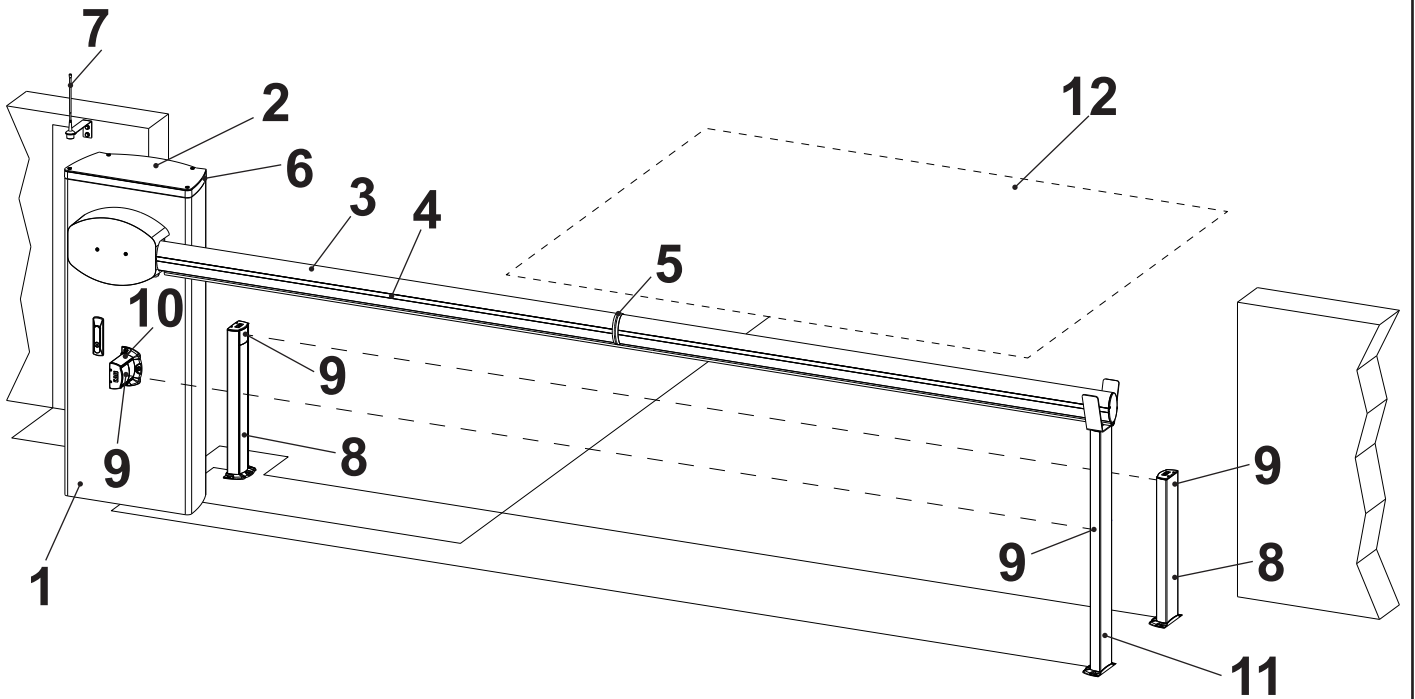

fig. / pic. # / Abb. / image / imagen / imagem 11

FONCTIONNEMENT MANUEL

S'il faut actionner manuellement la lisse en raison d'une coupure de courant ou d'un dysfonctionnement de l'automatisme, agir sur le dispositif de déverrouillage comme suit :

- 1_ Mettre la clef dans la serrure de la poignée derrière l'armoire et la tourner de 180° dans le sens inverse des aiguilles d'une montre ;
- 2_ extraire la poignée ;
- 3_ tourner la poignée de 90° dans le sens inverse des aiguilles d'une montre (en cas de résistance, forcer sur la poignée, elle ne se cassera pas).

Une fois le déverrouillage effectué, la barre doit automatiquement aller en position d'équilibre (45° environ).

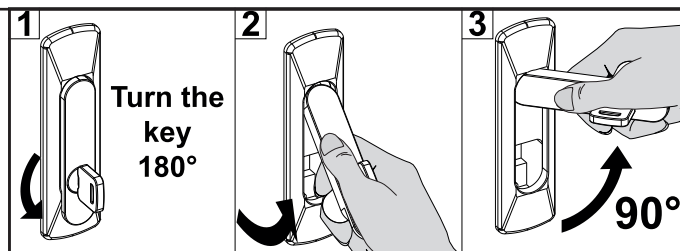

RETOUR AU FONCTIONNEMENT NORMAL

Pour éviter qu'une impulsion involontaire ne puisse actionner la lisse durant la manoeuvre, avant de verrouiller de nouveau l'opérateur, couper le courant sur l'installation.

- 1_ Tourner la poignée de 90° dans le sens inverse des aiguilles d'une montre.
- 2_ Insérer la poignée dans son siège.
- 3_ Tourner la clef de 180° dans le sens des aiguilles d'une montre.
- 4_ Sortir la clef et bouger la barre jusqu'à ce que le déverrouillage s'enclenche.

INSTRUCTIONS ET RECOMMANDATIONS DESTINÉES À L'UTILISATEUR DE L'AUTOMATISATION

FÉLICITATIONS pour avoir choisi pour votre automatisation un produit Tau !

Tau S.r.l. produit des composants pour l'automatisation de portails, portes, barrières, volets : opérateurs, logiques de commande, radiocommandes, clignotants, photocellules et accessoires.

Les produits Tau sont réalisés exclusivement avec des matériaux et des usinages de qualité et en tant qu'entreprise, nous sommes à la recherche constante de solutions innovantes qui simplifient de plus en plus l'utilisation de nos appareils, soignés sur tous les plans (technique, esthétique et ergonomique) : dans la vaste gamme Tau, votre installateur peut choisir le produit qui satisfera au mieux vos exigences.

Tau toutefois ne produit pas votre automatisation qui est, en fait, le résultat d'un travail d'analyse, d'évaluation, de choix des matériaux et de réalisation de l'installation effectué par votre installateur de confiance.

Chaque automatisation, par conséquent, est unique et seul votre installateur peut réaliser une installation suivant vos exigences (dans la mesure où il est doté de l'expérience et de la qualification professionnelle nécessaire), sûre et fiable dans le temps et, surtout, effectuée dans les règles de l'art, c'est-à-dire conforme aux normes en vigueur.

Une installation d'automatisation est d'une grande commodité, en plus de représenter un système de sécurité et, avec un minimum d'attentions, elle est destinée à durer des années.

DESCRIPTION

La barrière automatique de LUXE a été conçue pour être utilisée dans les parcs publics ou privés, dans les zones résidentielles ou dans des zones de passage intensif. Le système irréversible garantit le verrouillage mécanique du vantail quand le moteur n'est pas en fonction. Un système pratique et sûr de déblocage à clé personnalisée permet l'actionnement manuel du vantail en cas de dysfonctionnement ou de coupure de courant.

Même si l'automatisme en votre possession satisfait le niveau de sécurité requis par les normes, cela n'exclut pas l'existence d'un "risque résiduel", c'est-à-dire la possibilité que des situations de danger puissent se vérifier, à cause d'une utilisation non raisonnable et/ou erronée. Pour cette raison, nous donnons quelques conseils sur les comportements à suivre pour éviter tout inconvénié :

- **À la première utilisation** : demandez à votre installateur de vous expliquer l'origine des risques résiduels et lisez ce manuel d'instructions et de recommandations pour l'utilisateur qui vous a été remis par l'installateur. Conservez le manuel pour tout problème futur et n'oubliez pas de le remettre à l'éventuel nouveau propriétaire de l'installation.
- **L'installation d'automatisation exécute fidèlement vos commandes** : une utilisation non raisonnable et/ou impropre peut devenir dangereuse. Évitez par conséquent d'actionner l'automatisme quand des personnes, des animaux ou des objets se trouvent dans son rayon d'action.
- **CE N'EST PAS UN JEU !** Faites en sorte que les enfants ne jouent pas à proximité de l'installation et conservez les télécommandes hors de leur portée.
- **Anomalies** : à tout comportement anormal de l'installation, coupez l'alimentation électrique de l'automatisme et effectuez le déblocage manuel (comme sur la figure). Évitez toute intervention personnelle et contactez votre installateur : une fois déblocuée, l'installation fonctionnera manuellement, comme avant l'automatisation.
- **Maintenance** : pour durer dans le temps et fonctionner en toute sécurité, comme toute autre machine, l'installation a besoin d'une maintenance périodique. Établissez avec votre installateur un plan de maintenance. Tau conseille une intervention tous les 6 mois pour un usage domestique normal qui peut varier suivant l'intensité d'utilisation (toujours tous les 3000 cycles de travail).

N.B. N'importe quel type d'intervention (contrôle, maintenance et/ou réparation) doit être effectué uniquement par du personnel qualifié.

- Ne pas modifier l'installation ni les paramètres de programmation et de réglage : la responsabilité en incombe à l'installateur.

N.B. l'essai de fonctionnement final, les maintenances périodiques et les éventuelles réparations doivent être documentées (dans les espaces prévus à cet effet) par qui les exécute et les documents doivent être conservés par le propriétaire de l'installation (EN CAS DE NON-PRÉSENTATION DE LA DOCUMENTATION, LA GARANTIE N'EST PLUS VALABLE).

- **Démantèlement** : à la fin de la vie de l'installation, assurez-vous que le démantèlement soit effectué par du personnel qualifié et que les matériaux soient recyclés ou mis au rebut suivant les normes en vigueur au niveau local.

La manoeuvre manuelle doit être exécutée UNIQUEMENT avec la porte fermée et APRÈS avoir coupé l'alimentation de l'armoire électrique.

Note : si votre installation est munie d'une télécommande qui au bout de quelques temps semble moins bien fonctionner ou ne plus fonctionner du tout, cela peut dépendre tout simplement de la pile (suivant le type sa durée est de plusieurs mois jusqu'à 2/3 ans). Vous pouvez vous en rendre compte à travers le fait que le voyant de confirmation de la transmission est faible ou bien, s'il ne s'allume qu'un bref instant. Avant de vous adresser à l'installateur, essayez d'échanger la pile avec celle d'un autre émetteur qui fonctionne correctement : si la cause de l'anomalie est celle-ci, il suffira de remplacer la pile par une autre du même type.

Si vous désirez ajouter un nouveau type d'automatisme dans votre habitation, adressez-vous au même installateur et à Tau ; en plus du conseil d'un spécialiste, vous aurez ainsi la garantie des produits les plus évolués sur le marché, du meilleur fonctionnement et du maximum de compatibilité entre les automatismes.

Nous vous remercions d'avoir lu ces recommandations et nous espérons que votre nouvelle installation vous donnera toute satisfaction : pour tout type d'exigence, adressez-vous en toute confiance à votre installateur.

FUNCIONAMIENTO MANUAL

Si fuera necesario accionar manualmente el asta debido a falta de alimentación eléctrica o fallo de funcionamiento de la automatización, es necesario manipular el dispositivo de desbloqueo del siguiente modo:

- 1_ Introduzca la llave en la cerradura de la manilla en la parte posterior del armario y gírela 180° en sentido antihorario;
- 2_ extraiga la manilla;
- 3_ gírela 90° en sentido antihorario hasta desbloquear el asta (si en un comienzo pareciera resistirse, haga más fuerza en la manilla, no se rompe).

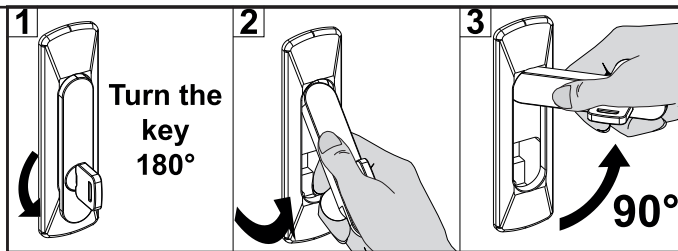

Una vez desbloqueado, el asta deberá situarse automáticamente en la posición de equilibrio (45° aprox.).

RESTABLECIMIENTO DEL FUNCIONAMIENTO NORMAL

Para evitar que un impulso involuntario pueda accionar el asta durante la maniobra, antes de bloquear de nuevo el operador, quite la alimentación al equipo.

- 1_ Gire la manilla 90° en sentido antihorario.
- 2_ Introduzca la manilla en su alojamiento.
- 3_ Gire la llave 180° en sentido horario.
- 4_ Extraiga la llave y mueva el asta hasta que el desbloqueo se engrane.

INSTRUCCIONES Y ADVERTENCIAS DESTINADAS AL USUARIO DE L'AUTOMATISMO

¡FELICITACIONES por haber elegido un producto TAU para su automatización!

Tau S.r.l. produce componentes para la automatización de cancelas, puertas, barreras, cerramientos, tales como: motorreductores, centrales de mando, radiomandos, luces intermitentes, fotocélulas y accesorios.

Los productos Tau son fabricados sólo con materiales de calidad y excelentes mecanizados. Nuestra empresa busca constantemente soluciones innovadoras que simplifiquen aún más el uso de nuestros aparatos, los que son cuidados bajo todo aspecto (técnico, estético y ergonómico): en la gran gama Tau, su instalador puede escoger el producto que satisfaga de la mejor manera sus exigencias.

Tau no es quien escoge los componentes de su automatización, este es un trabajo de análisis, evaluación, elección de los materiales y realización de la instalación efectuado por su instalador de confianza.

Por lo tanto, cada automatización es única y sólo su instalador puede ejecutar una instalación a medida de sus exigencias (puesto que cuenta con la experiencia y profesionalidad necesarias), segura y fiable en el tiempo y, sobre todo, que respete las normativas vigentes.

Una instalación de automatización es una gran comodidad, además de un sistema de seguridad válido y, con un mantenimiento reducido y sencillo, está destinada a durar por mucho tiempo.

DESCRIPCIÓN

La barrera automática LUXE ha sido diseñada para el uso en aparcamientos particulares o públicos, en zonas residenciales o en zonas con una alta densidad de tránsito. El sistema irreversible garantiza el bloqueo mecánico de la hoja cuando el motor no está en funcionamiento. Un cómodo y seguro sistema de desbloqueo con llave personalizada permite maniobrar manualmente la hoja en caso de falta de alimentación eléctrica o de avería.

Aunque bien su automatización satisfaga el nivel de seguridad requerido por las normativas, esto no excluye la existencia de un "riesgo residual", es decir, la posibilidad de que se puedan crear situaciones de peligro causadas por un uso inconsciente o incorrecto. Por dicho motivo, a continuación le damos algunos consejos sobre cómo comportarse para evitar inconvenientes:

- **La primera vez que se usa:** pida a su instalador que le explique el origen de los riesgos residuales y lea este manual de instrucciones y advertencias para el usuario entregado por el instalador. Conserve el manual por cualquier problema que pueda surgir y recuerde entregarlo a un posible nuevo dueño de la instalación.
- **La instalación de automatización ejecuta fielmente los mandos dados:** un uso inconsciente o inadecuado puede ser peligroso. Por consiguiente, no accione la automatización cuando en su radio de acción haya personas, animales o cosas.
- **¡NO ES UN JUGUETE!** Trate de que los niños no jueguen cerca de la instalación y mantenga los controles remotos lejos de su alcance.
- **Desperfectos:** cada vez que la instalación no funcione correctamente, corte la alimentación eléctrica de la automatización y realice el desbloqueo manual (como muestra la figura). No realice ninguna reparación y llame a su instalador: una vez desbloqueada, la instalación funcionará manualmente como antes de montar la automatización.
- **Mantenimiento:** para garantizar una larga vida útil y para un funcionamiento seguro, la instalación, al igual que cualquier otra maquinaria, requiere un mantenimiento periódico. Establezca con su instalador las frecuencias de dicho mantenimiento. Tau aconseja realizar un mantenimiento cada 6 meses para un uso residencial normal, que puede variar según la intensidad de uso (siempre cada 3000 ciclos de trabajo).

N.B. cualquier tipo de operación (control, mantenimiento o reparación) debe ser realizada sólo por personal cualificado.

- No modifique la instalación ni los parámetros de programación y regulación: la responsabilidad es del instalador.

N.B.: el ensayo final, los trabajos de mantenimiento periódico y las posibles reparaciones deben ser documentados (en los espacios disponibles) por quien los efectúa y los documentos tienen que ser conservados por el dueño de la instalación (LA FALTA DE DOCUMENTACIÓN DETERMINA LA CADUCIDAD DE LA GARANTÍA).

- **Desguace:** al final de la vida útil de la instalación, el desguace debe ser realizado por personal cualificado y los materiales deben ser reciclados o eliminados según las normas locales vigentes.

La maniobra manual debe efectuarse SÓLO con la puerta detenida y DESPUÉS de haber cortado la alimentación a la central eléctrica.

Nota: si su instalación está dotada de un control remoto que, transcurrido un cierto período, no funciona correctamente o deja de funcionar, podría ser que la pila esté agotada (dura desde varios meses a 2/3 años según el modelo). Ud. se podrá dar cuenta de este inconveniente por el hecho de que la luz del indicador de confirmación de la transmisión es débil, o bien se enciende sólo durante un breve instante. Antes de llamar al instalador, pruebe sustituir la pila con una de otro transmisor que funcione correctamente: si el problema fuera este, sustituya la pila con otra del mismo tipo.

Si Ud. deseara montar en su casa un nuevo tipo de automatización, contacte al mismo instalador y a Tau, así podrá tener la garantía de un asesoramiento de un experto y los productos más modernos del mercado, el mejor funcionamiento y la máxima compatibilidad de las automatizaciones.

Le agradecemos por haber leído estas recomendaciones y esperamos que esté satisfecho de su nueva instalación: ante cualquier exigencia, contacte con confianza a su instalador.

DESBLOQUEIO MANUAL

No caso de se tornar necessário movimentar manualmente a haste, por falta de energia eléctrica ou problema com a automatização, utilize o dispositivo de desbloqueio como se segue:

- 1_ Insira a chave no desbloqueio na parte de trás do armário e rode 180° no sentido anti-horário;
- 2_ retire o puxador;
- 3_ rode o puxador 90° no sentido anti-horário para libertar a haste (se oferece resistência, aplique mais força no puxador desde que não cause qualquer ruptura).

Quando libertada, a haste deve automaticamente ir para a posição de balanceamento (i.e.: 45°).

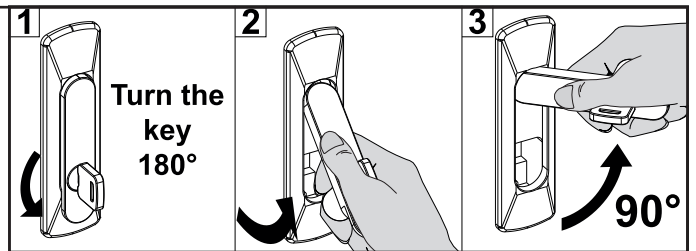
**REPOSIÇÃO DO FUNCIONAMENTO NORMAL**

De modo a impedir um impulso involuntário da haste durante uma manobra, corte a alimentação ao sistema.

- 1_ Rode o puxador cerca de 90° no sentido anti-horário.
- 2_ Insira o puxador no seu encaixe.
- 3_ Rode a chave 180° no sentido horário.
- 4_ Retire a chave e mova a haste até que o dispositivo de desbloqueio engate.

INSTRUÇÕES E ALERTAS PARA UTILIZADORES DE SISTEMAS AUTOMÁTICOS

Parabéns por ter escolhido um produto TAU para o seu sistema de automatização.

Tau S.r.l. produz para cancelas automáticas, portões, barreiras e estores. Estes incluem o motorreductor, a unidade de controlo, rádio comandos, pirlampos, fotocélulas e acessórios.

Os produtos Tau são feitos exclusivamente com processos e materiais de elevada qualidade e, como empresa, constantemente pesquisamos e desenvolvemos soluções inovadoras de modo a tornar os nossos equipamentos cada vez mais fáceis de utilizar. Nós também prestamos grande atenção a todos os detalhes (tecnologia, estética e ergonomia). A vasta gama TAU torna possível ao seu instalador escolher os productos que melhor se adequam às vossas necessidades.

Contudo a Tau não produz a sua automatização que é, de facto, o resultado de um trabalho de análise, avaliação, escolha de materiais e da realização da instalação do vosso instalador de confiança.

Cada automatização, por conseguinte, é única e só o vosso instalador pode realizar a instalação segundo as vossa exigências (na medida em que ele possui a experiência e competência profissional necessárias), seguro e fiável ao longo do tempo e, sobretudo, efectuado profissionalmente cumprindo os requisitos das normas em vigor.

A instalação de um sistema automatizado é de grande conveniência além de representar um sistema de segurança. Poucas e simples operações são necessárias para garantir que ele dure muitos anos.

DESCRIÇÃO

A barreira automática LUXE foi projectada para uso em parques públicos ou privados, áreas residenciais ou áreas de intenso tráfego. O sistema de irreversibilidade garante o bloqueio mecânico do portão quando o motor não está a operar. Um prático sistema de desbloqueio manual com chaves customizadas permitem manobrar o portão em caso de falha de corrente ou avaria.

Mesmo que o seu sistema automatizado satisfaça os regulamentos padrão, isso não elimina os "riscos residuais", que são, a possibilidade de situações perigosas serem geradas, normalmente por irresponsabilidade ou uso incorrecto. Por esta razão gostaríamos de lhe dar algumas sugestões para evitar esses riscos:

- **Antes de utilizar o sistema pela primeira vez:** pergunte ao seu instalador como os riscos residuais podem surgir e ler as instruções e avisos no manual do utilizador que o seu instalador lhe forneceu. Guarde esse manual para uso futuro e, se alguma vez vender o seu sistema automático, entregue-o ao novo proprietário.
- **O seu sistema automático executa fielmente os vossos comandos:** irresponsabilidade ou uso incorrecto pode tornar-se perigoso. Evite por isso accionar o automatismo quando pessoas, animais ou objectos se encontram no seu raio de acção.
- **NÃO É UM BRINQUEDO!** Certifique-se que as crianças não brincam perto do sistema e manter os rádio comandos fora do seu alcance.
- **Falhas:** se verificar um comportamento anormal, desligue o sistema da alimentação e proceda a abertura manual (ver figura). Não tente reparar o seu portão chame o seu instalador: o sistema operará manualmente como o fazia antes da instalação.
- **Manutenção:** para assegurar uma vida longa e uma operação totalmente segura, o sistema requer uma manutenção periódica, como qualquer outro tipo de maquinaria. Acorde com o seu instalador um plano de manutenção periódica. A Tau recomenda com uma frequência semestral para instalações residenciais vulgares mas isto pode variar em função de uma maior utilização (sempre ao final de cada 3000 ciclos).

NOTA: Todos os controlos, trabalho de manutenção ou reparações só podem ser realizadas por pessoal técnico qualificado.

- Não alterar a instalação, a programação ou ajuste de parâmetros: a responsabilidade cabe ao instalador.

NOTA: Teste final, manutenção periódica ou qualquer reparação devem estar documentados pelo instalador (nas folhas de controlo inspeção) e tais documentos devem ser guardados pelo proprietário so sistema (SE A DOCUMENTAÇÃO NÃO FOR PRODUZIDA A GARANTIA EXPIRARÁ).

- **Classificação / Reciclagem:** No final de vida do sistema, certifique-se que o desmantelamento é feito por pessoal qualificado e so materiais são reciclados e classificados conforme normas em vigor.

A manobra manual deve ser feita SÓMENTE com o portão parado e APÓS desligar a corrente eléctrica.

Nota: Se o seu rádio comando (se fornecido) começar a funcionar mal após algum tempo, ou deixa de funcionar mesmo, as pilhas podem estar fracas (podem durar entre 2 / 3 anos dependendo da utilização). Isto pode ser verificado de o Led de confirmação de transmissão ficar mais escuro ou sómente acende por breves instantes. Antes de contactar o seu instalador, experimente trocar as pilhas de um rádio comando em boas condições: se isto é a razão para a falha, substitua simplesmente as pilhas por novas do mesmo tipo.

Se pretender adicionar um novo sistema automático para a sua casa, contacte o seu instalador e nós na Tau temos os especialistas em aconselhamento, os produtos mais evoluídos no mercado, melhor serviço e maximo de compatibilidade de sistemas.

Obrigado por ter lido estas recomendações e nós acreditamos que ficará completamente satisfeito com o seu novo sistema: por favor contacte o seu instalador para quaisquer necessidades futuras.

PIANO MANUTENZIONE PROGRAMMATA: Controlli semestrali**PROGRAMMED MAINTENANCE SCHEDULE: six-monthly checks****PLAN DER PROGRAMMIERTEN WARTUNGSARBEITEN: Halbjährliche Prüfungen****PLAN D'ENTRETIEN PROGRAMMÉ: Controles semestriels****PLAN DE MANTENIMIENTO PROGRAMADO: Controles semestrales****PLANO DE MANUTENÇÃO PERIÓDICA: Controlo semestral**

N° DATA DATE DATUM DATE FECHA DATA	Collegamento ed efficacia dell'interruttore differenziale	Taratura e corretto funzionamento della frizione elettronica	Collegamenti e funzionamento dei dispositivi di sicurezza	Collegamento ed efficacia della presa di terra	Funzionamento del dispositivo di sblocco manuale
	Connection and efficiency of safety circuit breaker	Setting and correct operation of electronic clutch	Connections and operation of safety devices	Connection and efficiency of earth socket	Operation of manual release device
	Anschluss und Funktionstüchtigkeit des Differentialschalters	Einstellung und Funktionstüchtigkeit der elektronischen Kupplung	Anschlüsse und Funktionstüchtigkeit der Sicherheitsvorrichtungen	Anschlüsse und Funktionstüchtigkeit der Erdung	Funktionstüchtigkeit der manuellen Freigabevorrichtung
	Connexion et efficacité de l'interrupteur différentiel	Etalonnage et fonctionnement correct de l'embrayage électronique	Connexion et fonctionnement des dispositifs de sécurité	Connexion et efficacité de la prise de terre	Fonctionnement du dispositif de déblocage manuel
	Conexión y eficacia del interruptor diferencial	Tarado y correcto funcionamiento del embrague electrónico	Conexión y funcionamiento de los dispositivos de seguridad	Conexión y eficacia de la toma de tierra	Funcionamiento del dispositivo de desbloqueo manual
	Ligação e eficácia do interruptor diferencial	Configuração e operação correcta da embraiagem electrónica	Ligações e funcionamento dos dispositivos de segurança	Ligação e eficácia da tomada de terra	Funcionamento do dispositivo de desbloqueio manual
1° _/_/_					
2° _/_/_					
3° _/_/_					
4° _/_/_					
5° _/_/_					
6° _/_/_					
7° _/_/_					
8° _/_/_					
9° _/_/_					
10° _/_/_					
11° _/_/_					
12° _/_/_					

HÄUFIGKEIT: alle 100.000 Bewegungen oder alle 6 Monate, **andernfalls wird die Garantie ungültig.**

Überprüfung der 12Vcc Batterie

Die Batterieladung mit einem Multimeter überprüfen. Eine nicht mehr verwendbare Batterie mit einer Originalbatterie ersetzen. Die alte Batterie nicht in die Umwelt geben.

HÄUFIGKEIT: alle 100.000 Bewegungen oder alle 6 Monate, **andernfalls wird die Garantie ungültig.**

Überprüfung der restlichen Schutz- und Sicherheitsvorrichtungen
Fotozellen: sie können sowohl in Öffnung als auch in Schließung aktiviert sein; prüfen, wie die Dip-Switches programmiert sind. Das Außengehäuse reinigen.

Prüfen, ob folgendes zutrifft:

- Blinkleuchte funktioniert und ist gut sichtbar
- Gefahrenschild an der Tür gut angebracht und sichtbar
- Gefahrenschild am Teil hinter der Schranke gut angebracht und sichtbar. Andernfalls den ursprünglichen Sicherheitsgrad wieder herstellen oder ersetzen.

HÄUFIGKEIT: alle 6 Monate, **andernfalls wird die Garantie ungültig.**

6_ AUßERGEWÖHNLICHE WARTUNG UND REPARATUREN

BITTE BEMERKEN: NACH DEN ERSTEN 2000 BEWEGUNGEN MUSS EIN NEUES AUSGLEICHVERFAHREN DES SCHRANKENBAUMS AUSGEFÜHRT WERDEN.

Falls schwierigere Reparaturen oder der Ersatz elektromechanischer Elemente notwendig sind, muss der Block, an dem die Arbeit ausgeführt werden muss (Steuerkarte, Getriebemotorblock), ganz entfernt werden, so dass die Reparatur in der Werkstatt der Herstellerfirma oder durch autorisierte Techniker ausgeführt werden kann. Andernfalls können die Sicherheit und Zuverlässigkeit der Schranke beeinträchtigt werden (ggf. mit Ungültigkeit der Garantie).



Falls die Schranke in salzhaltiger oder korrosiver Umgebung benutzt wird, muss die Wartung je nach Umgebungsbedingungen häufiger ausgeführt werden; in diesem Fall wird auch eine Überprüfung des äußeren Metallschranks empfohlen.

7_ DIAGNOSE DER HÄUFIGSTEN STÖRUNGSURSACHEN

In diesem Abschnitt werden die wahrscheinlichsten Ursachen der häufigsten Störungen kurz behandelt, so dass die Schranke wieder in Betrieb gesetzt werden kann.

Es handelt sich hier nicht um eine komplette Liste (sowohl was die Ursachen als auch die Störungen betrifft).

- a_ Schranke blockiert (geöffnet, geschlossen oder halb geöffnet):
- 1_ keine Versorgung;
 - 2_ Schaltvorrichtungen nicht effizient;
 - 3_ Sicherung durchgebrannt;
 - 4_ Fotozellen (auch in Öffnung befähigt) aktiviert, da nicht gefluchtet und/oder weil ein Hindernis vorhanden ist (Gras, usw.);
- b_ Schranke öffnet und schließt sich ständig;
- 1_ falsche Kontakte der Tasten der Fernbedienungen und der Schlüsseltaster, die eingeschaltet bleiben, kontrollieren;
- c_ Schranke bleibt geöffnet;
- 1_ Fotozellen aktiviert, da nicht gefluchtet und/oder schmutzig (Schlamm, usw.) und/oder weil ein Hindernis vorhanden ist (Gras, usw.);
- d_ Schranke öffnet sich nur schwer;
- 1_ Schrankenbaumausgleichsfeder nicht korrekt gespannt;
- e_ Schranke hebt/senkt sich mehr als vorgesehen;
- 1_ der mechanischen Endanschläge müssen eingestellt werden (siehe Kap. „EINSTELLUNG DER ENDSCHALTER“).

8_ ABBRUCH

Am Ende ihrer Lebensdauer muss die Schranke entfernt werden; wieder verwendbare Stoffe sind zu recyceln. Die örtlichen und/oder nationalen Verordnungen und Gesetze beachten. Folgende

Bestandteile können recycled werden:

- mit Epoxydlack angestrichener Schrank
- Gehäuse der Blinkleuchte aus Metacrylat
- Abteil der Steuerkarte aus ABS
- elektronische Karten
- 12Vcc Trockenbatterie (Bleisäure)
- Lithiumfett im Getriebemotor
- Verbindungen und kleinere Schutzvorrichtungen aus Gummi und/oder Plastik.

DIE UMWELT SCHÜTZEN!

HINWEISE ZUR DEMONTAGE: Die Demontage der Schranke muss gemäß folgender Sicherheitsvorschriften ausgeführt werden: die Schranke als erstes vom Stromnetz abtrennen. Die Federnspanner der Ausgleichsfedern lösen (nicht ganz ausdrehen), damit der Schrankenbaum bequemer entfernt werden kann. Dann die Ankerschrauben des Schranks ausdrehen, damit dieser beliebig verschoben werden kann.

9_ TRANSPORT

Schranke und Schrankenbaum werden in getrennten Kartons geliefert, da der Schrankenbaum auch auf Anfrage gekauft werden kann.

Bei Verschiebungen immer achtsam und fachkundig vorgehen. Zum Heben oder Verschieben werden hand- oder motorbetriebene Wagen empfohlen. Die Lagerung, wenn auch nur vorübergehend, muss vertikal in der auf der Packung angegebenen Richtung erfolgen. Berücksichtigen, dass der hohe Schwerpunkt Unstabilität verursacht.

Bei der Lagerung des Schrankenbaums ist auf Vorsprünge oder Lasten zu achten, die ihn beschädigen können. Nachdem die Verpackung entfernt ist, muss das Produkt auf Schäden überprüft werden. Verpackungen nicht in die Umwelt geben, sondern nach den im Benutzungsland gültigen Vorschriften recyceln.

ACHTUNG: Kindern kein Verpackungsmaterial handhaben lassen, um Erstickungen oder sonstige Gefahren zu vermeiden.

GARANTIE: ALLGEMEINE BEDINGUGEN

Die Garantie der Firma TAU hat 24 Monate Gültigkeit ab Kaufdatum (das Datum muss durch eine Quittung oder Rechnung belegt sein).

Die Garantie schließt die Reparatur mit kostenlosem Ersatz (ab Werk der Firma TAU: Verpackungs- und Transportkosten gehen zu Lasten des Kunden) jener Teile ein, die von TAU anerkannte Fabrikations- oder Materialfehler aufweisen.

Im Falle von Eingriffen am Standort des Kunden, auch in der Garantiezeit, hat der Kunde ein "feste Abrufgebühr" für die Reisekosten zum Standort des Kunden und die Arbeitskraft zu zahlen.

Die Garantie wird in folgenden Fällen ungültig:

- wenn der Defekt durch eine Installation verursacht ist, die nicht nach den in jeder Packung enthaltenen Herstelleranweisungen erfolgte.
- wenn für die Installation der Vorrichtung auch andere Teile als Original-TAU-Komponenten verwendet wurden.
- wenn die Schäden durch Naturkatastrophen, Handhabungen, Spannungsüberlasten, unkorrekte Versorgung, unsachgemäße Reparaturen, falsche Installation oder sonstiges, für das die Firma TAU keine Verantwortung hat, verursacht sind.
- wenn die regelmäßigen Wartungsarbeiten nicht durch einen Fachtechniker nach den in jeder Packung enthaltenen Herstelleranweisungen ausgeführt worden sind.
- Verschleiß den Komponenten.

Reparatur oder Ersatz von Teilen während der Garantiezeit führt zu keiner Verlängerung derselben.

Bei industrieller, beruflicher oder ähnlicher Nutzung hat diese Garantie eine Gültigkeit von 12 Monaten.

DÉCLARATION D'INCORPORATION DU FABRICANT
(conformément à la Directive européenne 2006/42/CE Annexe II.B)

Fabricant : TAU S.r.l.
Adresse : Via E. Fermi, 43
36066 Sandrigo (Vi)
ITALY

Déclare sous sa propre responsabilité que le produit : *Vérin électromécanique*
réalisé pour le mouvement automatique de : *Barrières*
pour l'utilisation en milieu : *Général*
muni de : *Logique électronique de commande et récepteur*

Modèle : *LUXE*
Type : *LUXE - LUXE/I*
Numéro de série : *VOIR ÉTIQUETTE ARGENTÉE*
Appellation commerciale : *BARRIÈRE AUTOMATIQUE*

est réalisé pour être incorporé sur une fermeture (*barrière automatique*) ou pour être assemblé avec d'autres dispositifs afin de manœuvrer cette fermeture pour constituer une machine au sens de la Directive Machines 2006/42/CE.

Déclare d'autre part que ce produit est conforme aux exigences essentielles de sécurité des directives CEE suivantes :

- **2014/35/EU Directive Basse Tension**
- **2014/30/EU Directive Compatibilité Électromagnétique**

et, si requis, à la Directive:

- **2014/53/EU Équipements hertziens et équipements terminaux de télécommunication**

Le Fabricant déclare également qu'il **n'est pas permis de mettre en service l'appareil** tant que la machine dans laquelle il sera incorporé ou dont il deviendra composant n'a pas été identifiée et que sa conformité aux conditions de la Directive 2006/42/CE n'a pas été déclarée.

Les normes et les normes suivantes sont appliquées:

EN 61000-6-2; EN 61000-6-3; EN 60335-1; ETSI EN 301 489-1 V1.9.2; ETSI EN 301 489-3 V1.6.1;
EN 300 220-2 V2.4.1; EN 12453:2000; EN 12445:2000; EN 60335-2-103.

Il s'engage à transmettre, sur demande dûment motivée des autorités nationales, des informations pertinentes sur les quasi-machines.

Sandrigo, 12/09/2017

Le Représentant légal

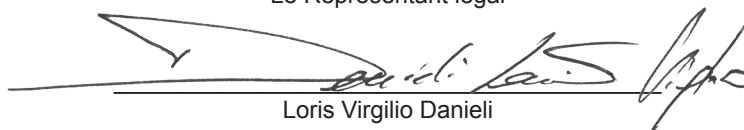
Loris Virgilio Danieli

Nom et adresse de la personne autorisée à constituer la documentation technique pertinente :

Loris Virgilio Danieli - via E. Fermi, 43 - 3606 Sandrigo (Vi) Italia

AVERTISSEMENTS POUR L'INSTALLATEUR CONSIGNES GÉNÉRALES DE SÉCURITÉ

- 1) Lire attentivement les instructions avant de procéder à l'installation, dans la mesure où elles fournissent des indications importantes concernant la sécurité, l'installation, l'utilisation et la maintenance. Une installation incorrecte ou une utilisation impropre du produit peut entraîner de graves dommages aux personnes.
- 2) Les matériaux de l'emballage (plastique, polystyrène expansé, etc.) ne doivent pas être laissés à la portée des enfants dans la mesure où ils sont une source potentielle de danger.
- 3) Conserver les instructions pour toute consultation future.
- 4) Ce produit a été conçu et construit exclusivement pour l'utilisation indiquée dans cette documentation. Toute autre utilisation qui n'est pas expressément indiquée peut compromettre l'intégrité du produit et/ou représenter une source de danger.
- 5) TAU décline toute responsabilité dérivant de l'utilisation impropre ou différente de celle à laquelle l'automatisme est destiné.
- 6) Ne pas installer l'appareil dans une atmosphère explosive : la présence de vapeurs inflammables ou de gaz représente un grave danger pour la sécurité.
- 7) Les éléments mécaniques doivent être conformes aux normes EN 12604 et EN 12605. Pour les pays extra-CEE, en plus des normes relatives à chaque pays, pour obtenir un niveau de sécurité adéquat, il faut respecter également les normes susmentionnées.
- 8) TAU n'est pas responsable de la non-observation des règles de l'art dans la construction des fermetures à motoriser, ainsi que des déformations qui pourraient se vérifier lors de l'utilisation.
- 9) L'installation doit être effectuée dans le respect des normes EN 12453 et EN 12445. Pour les pays extra-CEE, en plus des normes relatives à chaque pays, pour obtenir un niveau de sécurité adéquat, il faut respecter également les normes susmentionnées.
- 10) Avant d'effectuer n'importe quelle intervention sur l'installation, couper l'alimentation électrique et déconnecter les batteries.
- 11) Prévoir sur le réseau d'alimentation de l'automatisation un interrupteur omnipolaire avec distance d'ouverture des contacts égal ou supérieur à 3 mm. Il est conseillé d'utiliser un interrupteur magnétothermique de 6A avec interruption omnipolaire.
- 12) Vérifier qu'en amont de l'installation il y a un interrupteur différentiel avec seuil de 0,03 A.
- 13) Vérifier que l'installation de mise à la terre est réalisée dans les règles de l'art et y raccorder les parties métalliques de la fermeture.
- 14) L'automatisation dispose d'une sécurité intrinsèque anti-écrasement constituée d'un contrôle de couple. Il est nécessaire dans tous les cas d'en vérifier le seuil d'intervention conformément à ce qui est prévu par les normes indiquées au point 9.
- 15) Les dispositifs de sécurité (norme EN 12978) permettent de protéger les éventuelles zones de danger contre les **Risques mécaniques de mouvement**, comme par exemple l'écrasement, l'entraînement, le cisaillement.
- 16) Pour chaque installation il est conseillé d'utiliser au moins une signalisation lumineuse (900T-LED, 800LA, 800LL) ainsi qu'un panneau de signalisation fixé de manière adéquate sur le bâti de la porte ou du portail, en plus des dispositifs cités au point 15.
- 17) TAU décline toute responsabilité aux fins de la sécurité et du bon fonctionnement de l'automatisation en cas d'utilisation de composants de l'installation qui ne sont pas produits par TAU.
- 18) Pour la maintenance, utiliser exclusivement des pièces d'origine TAU.
- 19) N'effectuer aucune modification sur les composants faisant partie du système d'automatisation.
- 20) L'installateur doit fournir toutes les informations relatives au fonctionnement manuel du système en cas d'urgence et remettre à l'utilisateur de l'installation le « Guide de l'utilisateur » joint au produit.
- 21) Ne pas permettre aux enfants ou aux personnes de stationner à proximité du produit durant le fonctionnement.

- 22) Conserver hors de portée des enfants les radiocommandes ou tout autre dispositif émettant des impulsions, pour éviter que l'automatisme puisse être actionné involontairement.
- 23) Le passage ne doit avoir lieu que quand la manœuvre est terminée.
- 24) L'utilisateur doit s'abstenir de toute tentative de réparation ou d'intervention directe et s'adresser uniquement à du personnel qualifié.
- 25) Ne pas nettoyer à jet d'eau à haute pression.
- 26) Maintenance : effectuer au moins une fois par semestre le contrôle de fonctionnement de l'installation, avec une attention particulière pour les dispositifs de sécurité (incluant, quand c'est prévu, la force de poussée de l'opérateur) et de débrayage.
- 27) **Tout ce qui n'est pas expressément prévu dans ces instructions n'est pas autorisé.**

1_ CONDITIONS D'UTILISATION

La barrière automatique de LUXE a été conçue pour être utilisée dans les parcs publics ou privés, dans les zones résidentielles ou dans des zones de passage intensif.

2_ MESURES D'ENCOMBREMENT

La image 1 indique les principales dimensions d'encombrement de la barrière ; la image 2 indique les dimensions de la contre-plaque de fondation.

3_ INSTALLATION



L'installation doit être faite par du personnel qualifié et expert et dans le plein respect des réglementations en vigueur.

3.1_ Vérifications préliminaires

Pour la sécurité et un fonctionnement correct de l'automatisme. Vérifier l'existence des conditions suivantes :

- Lorsque la barre est en mouvement, elle ne doit absolument pas rencontrer d'obstacles ou de câbles volants de tension.
- Les caractéristiques du terrain doivent garantir une tenue suffisante du socle de fondation.
- Prévoir un dispositif de déconnexion omnipolaire adéquat, ayant un espace entre les contacts de plus de 3 mm, à sectionnement de l'alimentation ;
- Dans la zone de creusement de la base il ne doit y avoir ni tuyaux ni câbles électriques.
- Si la barrière est exposée au passage de véhicules, prévoir si possible des protections adéquates contre les chocs accidentels.
- Vérifier l'existence d'une prise de terre efficace pour le branchement à l'armoire.
- Prédisposer des tuyauteries et des canalisations adéquates pour le passage des câbles électriques à même de les protéger contre les dommages mécaniques.

3.2_ Typologie des câbles

Connexion	Typologie câble	L câble 1 < 10 m	L câble 10 < 20 m	L câble 20 < 30 m
Alimentation 230 V	FROR CEI 20-22 CEI EN 50267-2-1	3 x 1,5 mm ²	3 x 2,5 mm ²	3 x 4 mm ²
Émetteurs photocellules		2 x 0,5 mm ²	2 x 0,5 mm ²	-
Récepteurs photocellules		4 x 0,5 mm ²	4 x 0,5 mm ²	-
Alimentation accessoires 24 V		2 x 0,5 mm ²	2 x 1 mm ²	-
Dispositifs de commande		2 x 0,5 mm ²	2 x 0,5 mm ²	2 x 0,5 mm ²
Antenne	RG58	Câble fourni		
Détecteur masses métalliques		Voir instructions		

REMARQUE : Si la longueur du câble est différente de celle indiquée dans le tableau, déterminer le diamètre des câbles en fonction de la consommation réelle des appareils connectés.

tés et selon les normes spécifiées dans la CEI 60204-1.

Pour les branchements qui prévoient plusieurs charges sur la même ligne (séquentiels), la dimension du tableau devrait être reconsidérée sur la base de l'absorption et des distances effectives. Pour les branchements de produits non couverts par ce manuel, respecter la documentation fournie avec les produits.

3.3_ Installation type (image 11)

- 1 Armoire Luxe
- 2 Tableau de commande
- 3 Barre ne aluminium
- 4 Ruban led
- 5 Joint pour barre
- 6 Voyant lumineux à led
- 7 Antenne
- 8 Colonne pour photocellules
- 9 Photocellules
- 10 Support latéral pour photocellule
- 11 Support barre (fixe)
- 12 Détecteur masses métalliques

3.4_ Préparation base automatisme

 **Sceller la plaque de fondation de façon à permettre un accès facile à la porte de la barrière et la poignée de déverrouillage.**

Couler une dalle (A, image 3) de forme rectangulaire et de taille suffisante en prévoyant des trous pour la sortie des câbles. Si possible, utiliser la contreplaque de base (B image 3), avec les 4 tirants fournis à noyer dans le béton ; ou une fois la dalle terminée, fixer l'armoire de la barrière de sécurité avec 4 boulons d'ancrage pour fondation M10x120 (C image 3). L'épaisseur de la dalle doit être d'au moins 10 cm, mais elle peut être augmentée si les conditions du sol l'exigent.

3.5_ Installation du groupe barrière

La barrière sans barre ni ressort est maintenant placée en procédant comme suit :

- enlever les écrous et les rondelles des vis qui dépassent et placer l'armoire sur la base puis la fixer. Contrôler maintenant la stabilité de l'ancrage et si ce n'est pas le cas procéder dans ce sens.

Remarque : il est conseillé d'installer l'armoire avec la porte tournée vers la côté plus facile d'accès.

- Un fois la porte ouverte avec la clef, la retirer de la serrure. Normalement « LUXE » est livrée droite (DX), avec la barre porte en position horizontale. Le terme « barrière droite » (D) désigne une barrière avec l'armoire positionnée à droite, vue de l'intérieur du passage (généralement la porte donnant accès à l'intérieur de l'armoire se trouve vers l'intérieur). Si elle doit être transformée GAUCHE (SX), il faudra inverser le sens d'ouverture de la barre. Procéder comme suit :

- 1_ Après avoir retiré les vis à œillet et les bagues élastiques, enlever les goupilles et les repositionner, symétriquement à l'opposé des trous des poutres (figure 4A), les bloquer avec les bagues élastiques et revisser les vis ;
- 2_ après avoir retiré la vis et la rondelle de blocage, retirer le levier d'équilibrage de la barre. Dans le groupe de ressorts de support, inverser la position de la goupille (1 image 4B), puis tourner le bloc entier de 180° (par rapport à la position précédente) et le remettre en place sur l'arbre moteur avec un boulon et une rondelle (figure 4C) ;
- 3_ une fois modifié le capteur de la barrière il faut inverser les connexions du moteur (voir instructions K206MA).

 **Le faisceau perforé permet de déterminer les différentes charges maximales (par rapport à la longueur de la barre et des accessoires qui lui sont appliqués) dans les différentes positions (plus on se rapproche de la verticale, plus la charge maximale diminue).**

 **Une fois changé le capteur de la barrière, l'emplacement des dispositifs est inversé.**

Pour changer la barrière de SX à DX, les opérations sont les mêmes.

3.6_ Fixation barre, montage ressort et d'équilibrage barre

Les opérations doivent être effectuées avec l'alimentation coupée. Après le déverrouillage de l'automatisme (voir chapitre « déverrouillage manuel »), procéder comme suit :

- 1_ Avec un appui, rapprocher la barre horizontale (totalement assemblée avec tous les accessoires prévus) au porte-barre et la fixer avec la bride oméga au moyen des vis fournies (image 5A) ;

Remarque : la barre doit être insérée sur toute la longueur de la bride oméga.

- 2_ Une fois que vous avez fixé la bride oméga, si présent, le câble des led (après avoir enlevé le capuchon de protection) à travers le trou prévu sur l'armoire (voir figure 9 pour amener le câble à l'unité de commande), mettre ensuite le couvercle et le fixer avec les vis fournies (image 5B) ;

- 3_ porter maintenant la barre en position verticale et bloquer le motoréducteur (voir chapitre « Déblocage manuel »).

Procéder à l'installation des ressorts en les accrochant aux vis à œillet et les tourner à la main dans le sens indiqué par la flèche pour effectuer une première précharge (image 5C).

Procéder maintenant à l'équilibrage de la barre.

 Avant d'équilibrer la barre, vérifier, avec le tableau de la page 4, la congruence entre le ressort choisi, les accessoires à appliquer et le passage. L'équilibrage correct est essentiel au bon fonctionnement de la barrière.

Cette opération doit être exécutée quand la barre est montée définitivement et avec tous les accessoires éventuels.

image 6: agir sur le blocage manuel (voir chapitre « Déverrouillage manuel ») en maintenant une distance de sécurité. La barre doit aller seule à 30°, sinon charger/ décharger les ressorts (si la barre a tendance à s'élever au-dessus de 30°, les ressorts devront être déchargés, c'est à dire vous devez tourner à la main dans le sens inverse de aiguilles d'une montre, en revanche, si elle n'atteint pas 30°, les ressorts doivent être chargés, c'est-à-dire tournés manuellement dans le sens horaire). Baisser la barre et la relâcher, contrôler qu'elle ait atteint 30°.

 **Pour un fonctionnement correct de la barrière, au moment du chargement/déchargement des ressorts, maintenir la même saillie des vis avec l'œillet (image 5C).**

Procéder avec les branchements électriques au tableau de commande (voir chapitre branchements électriques).

Remarque : vérifier que le ressort fonctionne correctement.

 **NOTE IMPORTANTE: Afin d'assurer un fonctionnement correct, les ressorts doivent toujours garder une charge minimale lors que la lisse se trouve en position d'ouverture complète.**

3.7_ Déverrouillage manuel

 **ATTENTION ! Le déverrouillage et toute autre opération manuelle doivent être effectués seulement à barre montée. Il est strictement interdit d'actionner la barrière sans barre.**

- 1_ Mettre la clef dans la serrure de la poignée derrière l'armoire et la tourner de 180° dans le sens inverse des aiguilles d'une montre (image 7A) ;

- 2_ extraire la poignée et la tourner de 90° dans le sens inverse des aiguilles d'une montre (en cas de résistance, forcer sur la poignée, elle ne se cassera pas), image 7B.

Une fois le déverrouillage effectué, la barre doit automatiquement aller en position d'équilibre (30° environ).

 **ATTENTION ! Le déverrouillage peut être dangereux pour l'utilisateur, quand, pour tout motif (barre mal fixée dans son siège pendant le montage, barre arrachée ou cassée par accident etc.) les ressorts en tension ne garantissent plus l'équilibrage ! Ils peuvent provoquer une brusque rotation de la fixation de la barre et/ou de la barre même.**

3.8_ Réglage de fin de course

Normalement la barrière est fournie avec les fins de course réglées pour permettre le mouvement idéal de la barre.

En cas de nivellement erroné de la plaque à cimenter, la barre pourrait ne pas être parfaitement horizontale ou verticale au détriment du résultat esthétique de l'installation.

Pour corriger éventuellement la position verticale (=ouverture), abaisser la barre, ouvrir la porte et tourner le tampon libre (1 image 8) dans le sens des aiguilles d'une montre (pour augmenter la course de la barre) ou sens inverse (pour diminuer la course de la barre).

Et pour corriger la position horizontale (= fermeture), ouvrir la barre et régler le tampon libre (2 image 8).

Après vérifications ou ajustements pour l'ouverture et la fermeture de la barre, serrer définitivement les écrous de fixation sous les tampons.

Chaque fois que vous changez de position de la fin de course mécanique, vous devez répéter la procédure d'enregistrement sur la carte de commande (voir instructions K206MA).



Une fois le réglage terminé, effectuer la procédure de stockage sur la carte de commande (voir instructions K206MA), en vérifiant, à partir de la deuxième opération automatique (la première sert à contrôler l'unité de commande pour acquérir les nouvelles fins de course) la bonne position de la barre, si nécessaire, répéter la procédure.

À l'issue de toutes les opérations d'installations mécaniques et électroniques, fixer le couvercle de l'armoire, repositionner la porte et fermer à clé.

3.9_ Branchements électriques

Chaque appareil, le bloc d'alimentation inclus, doit être installé dans la règle de l'art et conformément à la réglementation. Séparer les câbles de puissance de ceux de contrôle, en particulier si les parcours sont longs (plus de 50 mètres). Pour la section des câbles (antenne exclue), TAU recommande : 1,5 mm² pour la fourniture, 0,5 mm² pour les autres câbles et cependant s'en tenir au règlement CEI 364 et aux normes d'installation en vigueur dans votre pays. Pour accéder à la carte de commande, retirer le couvercle de l'armoire (1 Image 9) après avoir retiré les vis de verrouillage et les rondelles. Vous pouvez maintenant accéder à connexions.

Note : le câblage interne des appareils est déjà réalisé et testé. Il faut connecter l'alimentation de la photocellule externe, des led et toutes commandes distantes et à la programmation de la carte.

3.10_ Dernières opérations

Une fois prouvée l'efficacité de chaque appareil utilisé pour la commande et le contrôle de la barrière, s'assurer de son intégrité avant de la rendre utilisable.

Exposer ensuite dans un endroit visible des panneaux indiquant la présence d'une barrière automatique.

4_ UTILISATION

La barrière a été conçue exclusivement pour limiter le passage de véhicules et/ou personnes dans des accès protégés, grâce au barrage exercé par la lisse. Pour pallier aux coupures de courant, l'installation prévoit sur demande le fonctionnement avec batterie à sec de 12 V.

Nous rappelons en outre que l'on est en présence d'un appareil électrique qui exige que l'on prenne un minimum de précautions tant quand on s'en approche que lors de l'utilisation proprement dite.

En particulier, nous recommandons de :

- ne pas toucher l'appareil avec les mains mouillées et/ou les pieds nus ou mouillés ;
- ne pas permettre le fonctionnement automatique ou semi-automatique en présence de problèmes de fonctionnement certains ou présumés ;
- ne pas tirer sur le câble d'alimentation pour débrancher l'appareil ;
- ne pas laisser les enfants ou les personnes inaptes disposer des clés de l'armoire ou des commandes (y compris des radio-commandes) même seulement pour s'amuser ;
- ne pas commander la barrière quand celle-ci n'est pas complètement visible ;

- ne pas entrer dans le rayon d'action de la barrière quand elle est en mouvement mais en attendre l'arrêt ;
- ne pas s'appuyer contre l'armoire ou la lisse, sous aucun prétexte, même quand la barrière est inactive et dans tous les cas, ne pas stationner dans le rayon d'action de la barrière ;
- ne pas laisser les enfants ou les animaux jouer à proximité de la barrière ;
- ne pas utiliser la barrière dans des buts différents de celui pour lequel elle est conçue (par ex. pour soulever des poids ou des personnes). Le constructeur décline toute responsabilité pour les dommages dérivant de tels comportements ;
- assurer la maintenance périodique en la confiant à du personnel spécialisé ;
- en cas de panne, couper l'arrivée du courant. Procéder à gestion manuelle seulement si elle est sûre. S'abstenir de toute intervention et s'adresser exclusivement à du personnel qualifié de la maison mère ou agréé par celle-ci. S'assurer dans tous les cas que les pièces de rechange sont originales pour ne pas compromettre la sécurité de la barrière.

5_ MAINTENANCE

À effectuer exclusivement par du personnel spécialisé après avoir coupé l'alimentation électrique du moteur.

Toutes les 100 000 manœuvres complètes vérifier :

- le graissage des ressorts ;
- l'équilibrage de la lisse (voir chapitre « Fixation barre, montage ressort et d'équilibrage barre ») ;
- l'efficacité des forces ;
- l'état de la batterie, si présent ;
- l'efficacité des dispositifs de protection et de sécurité ;
- l'usure des butées d'arrêt mécanique et le réglage des fins de course (voir chapitre « Réglage fins de course »).

La maintenance décrite ci-dessus est vitale pour le fonctionnement du produit dans le temps.

Généralités

La barrière ne doit pas pouvoir être commandée par d'autres personnes durant cette phase ; couper par conséquent l'alimentation de secteur (et la batterie si elle est présente).

- Débloquer d'abord la lisse pour faciliter l'opération

Graissage

- 1_ Ouvrir la porte de l'armoire ;
- 2_ graisser les œillets des boulons des ressorts d'équilibrage (1 fig. 10) et l'articulation sphérique sur le levier d'équilibrage (3 fig. 10) ;
- 3_ graisser le point de contact entre l'excentrique du déblocage manuel et le levier de déblocage (2 image 10).
- 4_ Se tenir à l'écart des engrenages ou des parties mécaniques qui peuvent entrer en mouvement.

FRÉQUENCE : toutes les 100 000 manœuvres ou tous les 6 mois, **sous peine de déchéance de la garantie.**

N.B: on recommande l'emploi de graisse exclusivement au savon de calcium complexe pour hautes charges.

Équilibrage lisse

Vérifier l'équilibrage de la barre en répétant les opérations décrites dans la section « Fixation de la barre, montage des ressorts et équilibrage ». Cette opération est fondamentale pour le fonctionnement correct et la durée de la barrière. Si nécessaire, augmenter la charge des ressorts pour en compenser l'usure. S'il est nécessaire de remplacer les ressorts, voir plus loin le paragraphe « Maintenance extraordinaire et réparations ».

FRÉQUENCE : toutes les 100 000 manœuvres ou tous les 6 mois, **sous peine de déchéance de la garantie.**

Contrôle efficacité dispositif de limitation des forces

Vérifier la correspondance entre le comportement réel et le comportement établi en phase d'installation.

FRÉQUENCE : toutes les 100 000 manœuvres ou tous les 6 mois, **sous peine de déchéance de la garantie.**

Contrôle de la batterie 12 Vcc

En utilisant le testeur pour les batteries, vérifier le degré de charge de la batterie. En cas de remplacement, remplacer l'unité inutilisable par une neuve, originale, en veillant à ne pas l'abandonner

dans la nature.

FRÉQUENCE : toutes les 100 000 manœuvres ou tous les 6 mois, **sous peine de déchéance de la garantie.**

Contrôle des dispositifs de protection et de sécurité restants :

Photocellules : elles peuvent agir aussi bien en ouverture qu'en fermeture ; contrôler la programmation du dip switch. Nettoyer le boîtier.

Vérifier que les spécifications suivantes soient respectées :

- Le clignotant fonctionne et est bien visible.
- L'autocollant de signalisation de danger présent sur la porte est bien fixé et visible.
- L'autocollant de signalisation de danger présent sur la partie arrière de la barrière est bien fixé et visible. Si ces dispositifs ne correspondent pas aux critères ci-dessus, rétablir leur bon fonctionnement ou si ce n'est pas possible, les remplacer.

FRÉQUENCE : tous les 6 mois, **sous peine de déchéance de la garantie.**

6_ MAINTENANCE EXTRAORDINAIRE ET RÉPARATIONS

ATTENTION : APRÈS LES 2000 PREMIÈRES MANŒUVRES EFFECTUER UNE NOUVELLE PROCÉDURE D'ÉQUILIBRAGE DE LA LISSE.

S'il se révèle nécessaire d'effectuer une réparation d'exécution difficile ou de remplacer des pièces d'organes électromécaniques, nous recommandons d'enlever le bloc sur lequel il faut intervenir (carte de commande, bloc du motoréducteur) pour pouvoir permettre ainsi une réparation dans l'atelier de la maison-mère ou par des techniciens agréés par celle-ci. En cas contraire, la sécurité et la fiabilité de la barrière peuvent être totalement compromises (en faisant perdre le droit à la garantie).

en cas d'utilisation de la barrière dans un environnement salin ou fortement contaminé par des agents chimiques corrosifs, la fréquence des contrôles de maintenance doit être augmentée du fait de l'augmentation des facteurs d'usure; dans de telles circonstances, il est conseillé de contrôler également l'intégrité de l'armoire métallique.



7_ DIAGNOSTIC DES CAUSES DE PANNES LES PLUS COURANTES

Dans ce paragraphe, nous énumérons brièvement les causes les plus probables des pannes les plus communes de manière à pouvoir rétablir rapidement le bon fonctionnement de la barrière.

Les cas énumérés ne sont toutefois pas exhaustifs (tant du point de vue des causes que de celui des pannes).

a_ La barrière est bloquée (ouverte, fermée ou semi-ouverte) :

- 1_ panne de courant ;
- 2_ commandes inefficaces ;
- 3_ fusible d'alimentation grillé ;
- 4_ photocellules (activées également en ouverture) actives parce qu'elles ne sont pas alignées et/ou parce qu'elles sont sollicitées par un obstacle (herbe, etc.).

b_ la barrière continue à s'ouvrir et à se fermer ;

- 1_ contrôler les faux contacts des touches des télécommandes et des sélecteurs à clé qui restent activés ;

c_ la barrière reste ouverte ;

- 1_ les photocellules sont actives parce qu'elles ne sont pas alignées et/ou parce qu'elles sont sales (boue, etc.) et/ou sollicitées par des obstacles (herbe, etc.).

d_ la barrière a du mal à s'ouvrir ;

- 1_ le ressort d'équilibrage de la lisse est mal réglé ;

e_ la barrière se relève et s'abaisse au-delà de la limite prévue ;

- 1_ les fins de course mécaniques doivent être réglés (voir chapitre « RÉGLAGE FINS DE COURSE »).

8_ DÉMANTÈLEMENT

Quand la barrière arrive en fin de service, il est conseillé de la démonter pour en recycler les matériaux réutilisables. Veiller au respect des réglementations et des lois locales et/ou nationales. Faire attention au recyclage des composants suivants :

- armoire laquée avec peinture époxy
- protection du clignotant en méthacrylate
- boîte de la carte de commande en ABS
- cartes électroniques
- batterie 12 Vcc à sec (plomb acide)
- graisse au lithium à l'intérieur du réducteur
- raccords et protections mineures en caoutchouc et/ou plastique.

RESPECTER L'ENVIRONNEMENT !

CONSIGNES POUR LE DÉMONTAGE : les opérations de démontage de la barrière doivent respecter les critères de sécurité : commencer donc par déconnecter la barrière de l'alimentation électrique. Desserrer (pas complètement) les tringles de réglage des ressorts d'équilibrage pour pouvoir enlever plus facilement et en toute sécurité la lisse. Dévisser ensuite les vis d'ancrage sur le fond de l'armoire pour pouvoir la déplacer.

9_ TRANSPORT

La barrière est emballée dans une boîte en carton séparément de la lisse qui peut être achetée sur demande.

Nous recommandons de prendre toutes les précautions d'usage dans toutes les phases de manutention. Pour le levage et le déplacement, nous conseillons d'utiliser des chariots manuels ou motorisés. Le stockage, même temporaire, doit être fait à la verticale en respectant le sens indiqué sur l'emballage et en tenant compte du fait qu'un barycentre élevé rend le colis instable.

La lisse doit être stockée en veillant à éviter les saillies ou les charges qui pourraient l'endommager. Après avoir déballé les composants, s'assurer qu'ils sont intacts et au complet. Ne pas abandonner les emballages dans la nature mais les recycler en respectant les normes locales en vigueur.



ATTENTION : ne pas laisser les enfants jouer avec les matériaux d'emballage pour éviter les étouffements et tout autre risque.

GARANTIE: CONDITIONS GÉNÉRALES

La garantie TAU a une durée de 24 mois à compter de la date d'achat des produits (le document fiscal de vente, ticket de caisse ou facture).

La garantie comprend la réparation avec remplacement gratuit (départ usine TAU: frais d'emballage et de transport à la charge du client) des parties qui présentent des défauts de fabrication ou des vices de matériau reconnus par TAU.

En cas d'intervention à domicile, y compris dans la période couverte par la garantie, l'utilisateur est tenu de verser le "Forfait d'intervention" correspondant au coût du déplacement à domicile, plus la main d'œuvre.

La garantie n'est plus applicable dans les cas suivants :

- Si la panne est provoquée par une installation qui n'a pas été effectuée suivant les instructions fournies par le constructeur et présentes à l'intérieur de chaque emballage.
- Si l'on n'a pas utilisé que des pièces originales TAU pour l'installation de l'automatisme.
- Si les dommages sont causés par des calamités naturelles, des actes de malveillance, une surcharge de tension, une alimentation électrique incorrecte, des réparations impropres, une installation erronée ou d'autres causes non imputables à TAU.
- Si l'automatisme n'a pas été soumis aux maintenances périodiques de la part d'un technicien spécialisé selon les instructions fournies par le constructeur à l'intérieur de chaque emballage.
- Usure des composants.

La réparation ou le remplacement des pièces durant la période de garantie ne comporte pas le prolongement de la date d'expiration de la garantie en question.

Dans le cas d'un usage industriel ou professionnel ou similaire, la garantie est valable 12 mois.

**DECLARACIÓN DE INCORPORACIÓN DEL FABRICANTE
(de acuerdo con la Directiva Europea 2006/42/CE Adj. II.B)**

Fabricante: TAU S.r.l.
Dirección: Via E. Fermi, 43
36066 Sandrigo (Vi)
ITALY

Declara bajo su propia responsabilidad que el producto: *Actuador electromecánico*
fabricado para el movimiento automático de: *Barreras*
para uso en ambiente: *Genérico*
equipado con: *Central electrónica de control y radioreceptor*

Modelo: *LUXE*
Tipo: *LUXE - LUXE/I*
Número de serie: *VÉASE ETIQUETA PLATEADA*
Denominación comercial: *BARRERA AUTOMATICA*

Se ha realizado para incorporarlo a un cierre (*barrera automática*) o para montarlo con otros dispositivos con el objetivo de desplazar el cierre y formar una máquina de acuerdo con la Directiva Máquinas 2006/42/CE.

Declara también que este producto cumple con los requisitos esenciales de seguridad de las siguientes posteriores directivas CEE:

- **2014/35/EU Directiva Baja Tensión**
- **2014/30/EU Directiva Compatibilidad Electromagnética**

y, donde es necesario, con los de la Directiva:

- **2014/53/EU Equipos radioeléctricos y equipos terminales de telecomunicación**

Declara además que **no está permitido poner en servicio la maquinaria** hasta que la máquina en la que se incorporará o de la que se convertirá en componente se haya identificado y se haya declarado la conformidad a las condiciones de la Directiva 2006/42/CE.

Se aplican las siguientes normas y reglas:

EN 61000-6-2; EN 61000-6-3; EN 60335-1; ETSI EN 301 489-1 V1.9.2; ETSI EN 301 489-3 V1.6.1;
EN 300 220-2 V2.4.1; EN 12453:2000; EN 12445:2000; EN 60335-2-103.

Se compromete a transmitir, si las autoridades nacionales así lo solicitarán de forma motivada, informaciones referentes a las casi-máquinas.

Sandrigo, 12/09/2017

El representante legal

Loris Virgilio Danieli

Nombre y dirección de la persona autorizada a entregar la documentación técnica pertinente:

Loris Virgilio Danieli - via E. Fermi, 43 - 3606 Sandrigo (Vi) Italia

ADVERTENCIAS PARA EL INSTALADOR OBLIGACIONES GENERALES PARA LA SEGURIDAD

- 1) **Lea atentamente las instrucciones antes de efectuar la instalación, ya que proporcionan indicaciones importantes acerca de la seguridad, la instalación, el uso y el mantenimiento. Una instalación o un uso erróneo del producto puede provocar lesiones graves a las personas.**
- 2) Los materiales del embalaje (plástico, poliestireno, etc.) no tienen que dejarse nunca al alcance de los niños ya que son fuentes potenciales de peligro.
- 3) Conserve las instrucciones para referencias futuras.
- 4) Este producto se ha diseñado y construido de forma exclusiva para el uso que se indica en esta documentación. Cualquier otro uso que no se haya indicado de forma explícita podría comprometer la integridad del producto y/o representar una fuente de peligro.
- 5) TAU declina cualquier responsabilidad que derive de un uso impropio o diverso del uso para el que se ha previsto el automatismo.
- 6) No instale el dispositivo en atmósfera explosiva: la presencia de gas o humo inflamable constituye un grave peligro para la seguridad.
- 7) Los elementos mecánicos de la construcción tienen que coincidir con lo que establecen las Normas EN 12604 y EN 12605. Para los países extra-CEE, además de las referencias normativas nacionales, para obtener un nivel de seguridad adecuado, tienen que seguirse las Normas anteriormente mencionadas.
- 8) TAU no es responsable por el incumplimiento de la Buena Técnica en la construcción de los cierres a motorizar, así como de las deformaciones que pudieran provocarse con el uso.
- 9) La instalación se tiene que efectuar cumpliendo con las Normas EN 12453 y EN 12445. Para los países extra-CEE, además de las referencias normativas nacionales, para obtener un nivel de seguridad adecuado, tienen que seguirse las Normas anteriormente mencionadas.
- 10) Antes de efectuar cualquier intervención sobre la instalación, saque la alimentación eléctrica y desconecte las baterías.
- 11) Es necesario prever sobre la red de alimentación de la automatización un interruptor omnipolar con distancia de apertura de los contactos igual o superior a 3 mm. Se aconseja la utilización de un magnetotérmico de 6A con interrupción omnipolar.
- 12) Compruebe que la parte inicial de la instalación disponga de un interruptor diferencial con un umbral de 0,03 A.
- 13) Compruebe que la instalación de tierra esté realizada con todas las de la ley y conecte en ella las partes metálicas del cierre.
- 14) La automatización dispone de un seguro intrínseco antiplastamiento formado por un control de par. De todas formas, es necesario comprobar su umbral de intervención según lo previsto por las Normas indicadas en el punto 9.
- 15) Los dispositivos de seguridad (norma EN 12978) permiten proteger eventuales áreas de peligro de **Riesgos mecánicos de movimiento**, como por ejemplo aplastamiento, arrastre y cizalladura.
- 16) Se aconseja la utilización, en cada instalación, de por lo menos un aviso luminoso (900T-LED, 800LA, 800LL), así como un cartel de aviso fijado de forma adecuada en la estructura del cerramiento, además de los dispositivos citados en el punto 15.
- 17) TAU declina cualquier responsabilidad respecto a la seguridad y el buen funcionamiento de la automatización en caso de que se utilicen componentes de la instalación que no hayan sido fabricados por TAU.
- 18) Para el mantenimiento utilice de forma exclusiva piezas de recambio originales TAU.
- 19) No efectúe ninguna modificación en los componentes que forman parte del sistema de automatización.
- 20) El instalador tiene que suministrar todas las informaciones referentes al funcionamiento manual del sistema en caso de emergencia y entregar al usuario de la instalación la "Guía del Usuario" que se adjunta al producto.
- 21) No permita a los niños u otras personas que se detengan en los alrededores del producto durante su funcionamiento.

- 22) Mantenga fuera del alcance de los niños radiocontroles o cualquier otro elemento similar para evitar que la automatización pueda accionarse de forma involuntaria.
- 23) El tránsito tiene que efectuarse sólo cuando la automatización se ha detenido por completo.
- 24) El usuario tiene que evitar cualquier intento de reparación o de intervención directa y tiene que ponerse en contacto para ello sólo con personal especializado.
- 25) No limpiar con hidrolimpiadora.
- 26) Mantenimiento: efectúe por lo menos cada semestre la comprobación funcional de la instalación, prestando una atención especial a la eficiencia de los dispositivos de seguridad (comprendida, donde está previsto, la fuerza de empuje del operador) y de desbloqueo.
- 27) **Todo lo que no se ha previsto de forma explícita en estas instrucciones no está permitido.**

1_ CONDICIONES DE USO

La barrera automática LUXE ha sido diseñada para el uso en aparcamientos particulares o públicos, en zonas residenciales o en zonas con una alta densidad de tránsito.

2_ DIMENSIONES EXTERIORES

En la imagen 1 están indicadas las medidas exteriores principales para la barrera; en la imagen 2 se indican las medidas de la contraplaca de cimentación.

3_ INSTALACIÓN

 **La instalación debe ser llevada a cabo por personal cualificado y experto y respetando las normas vigentes.**

3.1_ Controles preliminares

Por razones de seguridad y para un correcto funcionamiento del automatismo, compruebe que subsistan los siguientes requisitos:

- Durante el movimiento, la barrera no debe hallar, por ningún motivo, obstáculos o cables aéreos eléctricos.
- Las características del terreno deben garantizar una resistencia suficiente del plinto de cimentación.
- Disponga un adecuado dispositivo de desconexión omnipolar, con distancia mayor de 3 mm entre los contactos, para interrumpir la alimentación;
- En la zona de excavación del plinto, no debe haber tuberías ni cables eléctricos.
- Si el cuerpo de la barrera está expuesto al paso de vehículos, es posible colocar protecciones adecuadas contra los choques accidentales.
- Compruebe la existencia de una toma de tierra eficiente para la conexión del armario.
- Predisponga tuberías y canaletas adecuadas para el paso de los cables eléctricos, garantizando la protección contra el daño mecánico.

3.2_ Tipo de cable

Conexión	Tipo de cable	L cable 1 < 10 m	L cable 10 < 20 m	L cable 20 < 30 m
Alimentación 230 Voltios	FROR CEI 20-22 CEI EN 50267-2-1	3 x 1,5 mm ²	3 x 2,5 mm ²	3 x 4 mm ²
Transmisores fotocélulas		2 x 0,5 mm ²	2 x 0,5 mm ²	-
Receptores fotocélulas		4 x 0,5 mm ²	4 x 0,5 mm ²	-
Alimentación accesorios 24 V		2 x 0,5 mm ²	2 x 1 mm ²	-
Dispositivos de mando		2 x 0,5 mm ²	2 x 0,5 mm ²	2 x 0,5 mm ²
Antena	RG58	cable entregado de serie		
Detector de masa metálica	véanse instrucciones correspondientes			

NOTA: En caso de que los cables tengan una longitud distinta a la prevista en la tabla, se deben determinar las secciones de los cables sobre la base de la absorción efectiva de los dispositivos conectados según las disposiciones de la normativa

CEI EN 60204-1.

Para las conexiones que consideren varias cargas sobre la misma línea (secuencia) debe reconsiderarse el dimensionamiento de la tabla sobre la base de las absorciones y distancias reales. Para las conexiones de productos no contemplados en este manual, es válida la documentación adjunta a los mismos productos.

3.3_ Instalación tipo (imagen 11)

- 1 Armario Luxe
- 2 Cuadro de mandos
- 3 Asta de aluminio
- 4 Tira de LED
- 5 Acoplamiento para asta
- 6 Indicador luminoso de LED
- 7 Antena
- 8 Columna para fotocélulas
- 9 Fotocélulas
- 10 Soporte lateral para fotocélula
- 11 Apoyo del asta (fijo)
- 12 Detector de masa metálica

3.4_ Preparación básica del automatismo

 **Fije la placa de cimentación a fin de permitir un acceso más fácil a la puerta de la barrera y a la manilla de desbloqueo.**

Realice una losa (A imagen 3) de forma rectangular y de medidas adecuadas, previendo los orificios para la salida de los cables. Utilice posiblemente la contraplaca de cimentación (B imagen 3), con los 4 tirantes entregados que se deben embeber en la losa; o bien, con la losa acabada, fije el armario de la barrera directamente con 4 tacos para cimentación M10x120 (C imagen 3). El espesor de la losa debe ser de 10 cm como mínimo, recordando que puede aumentarse si las condiciones del terreno lo exigen.

3.5_ Instalación del grupo barrera

La barrera sin asta ni muelles se sitúa procediendo como descrito a continuación:

- quite las tuercas y arandelas de los tornillos salientes, coloque el armario en la base y fíjelo. ahora controle la estabilidad absoluta del anclaje y, de ser necesario, corríjalo.

Nota: se recomienda instalar el armario con la puerta vuelta hacia el lado más cómodo.

- Abra la puerta con la llave y quítela.

Por lo general, "LUXE" se entrega DERECHA (DCHA) con el soporte del asta en posición horizontal. Por barrera derecha (DCHA), se entiende con el armario situado a la derecha, visto desde el interior del paso (generalmente, la tapa va situada hacia el interior). Si fuera necesario transformarla a IZQUIERDA (IZQDA.), hay que invertir el sentido de apertura del asta.

Siga estos pasos:

- 1_ después de quitar los tornillos con ojal y los anillos elásticos, extraiga los pernos y vuelva a colocarlos, simétricamente, del lado opuesto del travesaño perforado (imagen 4A), entonces fíjelos con los anillos elásticos y vuelva a enroscar los tornillos;
- 2_ después de quitar el tornillo y la arandela de bloqueo, quite la palanca de compensación del asta. En el grupo de soporte de muelles, invierta la posición del perno (1 imagen 4B), entonces gire el bloque 180° (respecto de la posición anterior) y fíjelo nuevamente al eje motor con perno y arandela (imagen 4C);
- 3_ una vez modificado el sentido de la barrera es necesario invertir las conexiones en el motor (véanse las instrucciones K206MA).

 **El travesaño perforado permite determinar cargas máximas diferentes (con relación a la longitud del asta y de los accesorios aplicados en ella) en las distintas posiciones (más se acerca a la vertical menor será la carga máxima).**

 **Una vez modificado el sentido de la barrera, resulta invertida la colocación de los dispositivos.**

En caso que se deba modificar la barrera de IZQDA. a DCHA., las operaciones a realizar son las mismas.

3.6_ Fijación del asta, montaje de muelles y compensación del asta

Las operaciones se realizan sin tensión de alimentación.

Tras haber desbloqueado el automatismo (véase capítulo "Desbloqueo manual") siga estos pasos:

- 1_ Utilizando un apoyo, acerque el asta en posición horizontal (totalmente ensamblada con todos los accesorios previstos) al soporte del asta y fíjela con el soporte tipo omega y con los tornillos entregados (imagen 5A);

Nota: el asta debe estar introducida a todo lo largo del soporte tipo omega.

- 2_ una vez fijado el soporte tipo omega, si estuviera presente, tienda el cable de los LED (tras haber quitado el tapón de protección) mediante el orificio predispuesto en el armario (refiérase a la figura 9 para llevar el cable a la central de mando), entonces monte la cubierta y fíjela con los tornillos entregados (imagen 5B);

- 3_ ahora coloque el asta en posición vertical y bloquee el motorreductor (véase capítulo "Desbloqueo manual").

Prosiga con el montaje de los muelles enganchándolos a los tornillos con ojal y gírelos manualmente en la dirección indicada por la flecha para realizar una primera precarga (imagen 5C).

Ahora proceda con la compensación del asta.

 Antes de compensar el asta, compruebe, con la tabla de pág. 4, la congruencia entre el muelle escogido, los accesorios a aplicar y la luz de paso. La compensación correcta es fundamental para un buen funcionamiento de la barrera.

Esta operación se lleva a cabo solamente cuando la barrera está montada definitivamente y con todos sus posibles accesorios.

imagen 6: utilice el desbloqueo manual (véase el capítulo "Desbloqueo manual") manteniendo una distancia de seguridad. El asta debe colocarse por sí sola a 30°, por el contrario, cargue/descargue los muelles (si el asta tiende a levantarse más de 30° hay que descargar los muelles, es decir que hay que girarla manualmente en sentido antihorario, por el contrario, si no llega a 30°, los muelles se deben cargar, es decir girarla manualmente en sentido horario). Baje el asta y suéltela, controle que haya alcanzado los 30°.

 **Para un buen funcionamiento de la barrera, en el momento de cargar/descargar los muelles, mantenga la misma saliente de los tornillos con ojal (imagen 5C).**

Realice las conexiones eléctricas al cuadro de mandos (véase capítulo conexiones eléctricas).

Nota: compruebe que el muelle funcione correctamente.

 **¡ATENCIÓN!: Para un funcionamiento correcto de la barrera, cuando el asta se encuentra en posición vertical los resortes no deben estar completamente descargados.**

3.7_ Desbloqueo manual

 **ATENCIÓN: el desbloqueo y cualquier otra operación manual se realizan con el asta montada. Está absolutamente prohibido accionar la barrera sin asta.**

- 1_ Introduzca la llave en la cerradura de la manilla en la parte posterior del armario y gírela 180° en sentido antihorario (imagen 7A);

- 2_ extraiga la manilla y gírela 90° en sentido antihorario hasta desbloquear el asta (si en un comienzo pareciera resistirse, haga más fuerza en la manilla, no se rompa), imagen 7B.

Una vez desbloqueado, el asta deberá situarse automáticamente en la posición de equilibrio (30° aprox.).

 **ATENCIÓN: La operación de desbloqueo puede representar un posible peligro para el usuario cuando, por alguna razón (asta fijada mal en su alojamiento durante el montaje, asta arrancada o rota por un accidente, etc.) los muelles en tensión no garantizan la compensación! Por consiguiente, los muelles pueden provocar una rotación brusca de la unión del asta y/o de la misma asta**

3.8_ Regulación del final de carrera

Generalmente, la barrera se entrega con los finales de carrera regulados para permitir el movimiento ideal del asta.

Si la placa a cementar no estuviera bien nivelada, el asta no quedaría perfectamente horizontal o vertical, con un resultado estético desagradable de la instalación en su conjunto.

Para corregir la posición vertical (=apertura), cierre la barrera, abra la puerta y gire el tope libre (1 imagen 8) en sentido horario (para aumentar la carrera del asta) o anti horario (para reducirla). Del mismo modo, para corregir la posición horizontal (= cierre), abra la barrera y regule el tope libre (2 imagen 8).

Después de comprobaciones y regulaciones de apertura y cierre del asta, apriete las contratueras de fijación bajo los topes.

Cada vez que se modifica la posición de los finales de carrera mecánicos, es necesario repetir el procedimiento de memorización en la tarjeta de mando (véanse instrucciones K206MA).



Una vez concluida la regulación, ejecute el proceso de memorización de la tarjeta de mando (véanse instrucciones K206MA), comprobando, a partir de la segunda maniobra con accionamiento automático (la primera sirve a la central para adquirir los nuevos finales de carrera) la posición correcta del asta, en su caso repita el proceso.

Al concluir todas las operaciones de instalación mecánica y electrónica, fije la tapa del armario, vuelva a colocar la puerta y ciérrela con llave.

3.9_ Conexiones eléctricas

Cada dispositivo, alimentación incluida, debe instalarse según las reglas del arte y respetando las normativas vigentes. Separe los cables de potencia de los cables de mando, especialmente si los recorridos son largos (más de 50 m). Para la sección de los cables (antena excluida), TAU recomienda: alimentación 1,5 mm², otros cables 0,5 mm² y, de todas maneras, atégase a la norma CEI 364 y a las normas de instalación vigentes en su país. Para acceder a la tarjeta de mando, quite la tapa del armario (1 imagen 9) tras haber quitado los tornillos de bloqueo y las arandelas. Ahora es posible acceder a las conexiones.

NOTA: Los cableados interiores ya están hechos y probados. Hay que conectar la alimentación, la fotocélula exterior, los LED, los mandos remotos, si los hubiera, y programar la tarjeta.

3.10_ Últimas operaciones

Una vez probada la eficacia de cada dispositivo destinado al accionamiento o al control de la barrera, asegúrese de su integridad antes de ponerla al servicio de los clientes.

Coloque en un lugar a la vista unos carteles donde se indique la presencia de la barrera automática.

4_ USO

La barrera ha sido concebida sólo y únicamente para limitar el flujo de vehículos, o personas en accesos protegidos mediante el impedimento ejercido por el mástil. Si fallara la alimentación, bajo pedido se puede disponer del funcionamiento con batería en seco 12V. También recuérdese que se trata de un aparato eléctrico y, por consiguiente, debe utilizárselo con precaución y prudencia. Recuérdese, a saber:

- no toque el aparato con las manos mojadas o descalzo, ni con los pies mojados;
- no permita el funcionamiento automático o semiautomático si hay desperfectos ciertos o si los sospecha;
- no tire del cable de alimentación para desconectar el aparato;
- no deje que los niños o personas incapaces dispongan de las llaves del armario ni de los mandos (incluso por radio) aunque solo por diversión;
- no accione la barrera cuando no la pueda ver perfectamente;
- no entre en el radio de acción de la barrera mientras se está moviendo, espere a que se detenga;
- no se apoye sobre el armario o el mástil por ningún motivo, tampoco con la barrera inactiva ni se sitúe en el radio de acción de la barrera;
- no deje que los niños o animales jueguen cerca de la barrera;

- no utilice la barrera para otros usos diferentes del previsto (por ej. para levantar pesos o personas). El fabricante no se asumirá ninguna responsabilidad por daños derivados de tales comportamientos;
- disponga el mantenimiento periódico por personal especializado;
- en caso de avería, corte la alimentación. Manéjela manualmente sólo si es seguro. No trate de repararla y contacte con personal experto de la casa madre, o bien personal autorizado. Asegúrese de que las piezas de recambio sean originales para no comprometer la seguridad de la barrera.

5_ MANTENIMIENTO

Debe ser llevado a cabo solamente por personal experto después de cortar la alimentación eléctrica del motor.

Cada 100.000 maniobras completas compruebe:

- el engrase de los muelles;
- el equilibrado de la barrera (véase capítulo "Fijación del asta, montaje de muelles y compensación del asta");
- la eficiencia de las fuerzas;
- el estado de la batería, si está presente;
- la eficiencia de los dispositivos de protección y de seguridad;
- el desgaste de los topes mecánicos y la regulación de los fines de carrera (véase el capítulo "Regulación del fin de carrera").

El mantenimiento antedicho es fundamental para el funcionamiento correcto del producto con el andar del tiempo.

Generalidades

La barrera no deberá ser accionada por terceros durante esta etapa; corte la alimentación de la red (y quite la batería en su caso).

- Primero desbloquee la barrera para facilitar el trabajo.

Engrase

- 1_ Abra la puerta del armario;
- 2_ lubricar las armellas de los tornillos de los resortes de balance (1 fig. 10) y la articulación esférica en la palanca de balance (3 fig. 10);
- 3_ engrase el punto de contacto entre la excéntrica de desbloqueo manual y la palanca de desbloqueo (2 imagen 10).
- 4_ Manténgase lejos de los engranajes o de los componentes mecánicos móviles.

FRECUENCIA: cada 100.000 maniobras o 6 meses, **puediendo incurrir en la caducidad de la garantía.**

N.B.: se encomienda exclusivamente el empleo de grasa al jabón de calcio complejo por altas cargas.

Equilibrado de la barrera

Controle la compensación del asta, repitiendo las maniobras descritas en la sección "Fijación del asta, montaje de muelles y compensación". Dicha operación es fundamental para el funcionamiento correcto y la duración de la barrera. De ser oportuno, aumente la precarga de los muelles para compensar su desgaste. Si hubiera que sustituir los muelles, véase más adelante el párrafo "Mantenimiento extraordinario y reparaciones".

FRECUENCIA: cada 100.000 maniobras o 6 meses, **puediendo incurrir en la caducidad de la garantía.**

Control de la eficiencia de la limitación de las fuerzas

Compruebe que el comportamiento real corresponda al comportamiento establecido durante la instalación.

FRECUENCIA: cada 100.000 maniobras o 6 meses, **puediendo incurrir en la caducidad de la garantía.**

Control de la batería 12v cc

Utilizando el tester para las baterías, compruebe el grado de carga de las baterías. De sustituirla, reemplace la unidad inutilizable con una original procurando no arrojarla en el medio ambiente.

FRECUENCIA: cada 100.000 maniobras o 6 meses, **puediendo incurrir en la caducidad de la garantía.**

Control de los dispositivos de protección y de seguridad restantes:

Fotocélulas: pueden activarse tanto durante la apertura como du-

rante el cierre; controle la programación del dip switch. Limpie la cubierta externa.

Compruebe que se respeten las siguientes especificaciones:

- La luz intermitente funcione y esté bien a la vista.
- La etiqueta adhesiva que señala el peligro esté fijada en la puerta, bien pegada y visible.
- La etiqueta que señala el peligro esté fijada en la parte trasera de la barrera, bien pegada y visible. Si los dispositivos no responden a los criterios indicados, restablezca la eficiencia original o, si es imposible, sustitúyalo.

FRECUENCIA: cada 6 meses, **puediendo incurrir en la caducidad de la garantía.**

6_ MANTENIMIENTO EXTRAORDINARIO Y REPARACIONES

ATENCIÓN: DESPUÉS DE LAS PRIMERAS 2000 MANIOBRAS SERÁ NECESARIO EQUILIBRAR DE NUEVO EL ASTA.

Si fuera oportuno efectuar una reparación dificultosa o una sustitución de piezas de órganos electromecánicos, se aconseja quitar el grupo en el que hay que llevar a cabo la operación (tarjeta de mando, grupo del motorreductor) para así poder permitir una reparación en el taller de la casa madre o por técnicos autorizados por la misma. Por el contrario, la seguridad y la fiabilidad de la barrera podrían verse menoscabados (así como podría caducar el contrato de garantía).

En caso de utilización de la barrera en un ambiente salino o muy contaminado por reactivos químicos corrosivos, la frecuencia de los controles de mantenimiento deberá aumentar de acuerdo con el mayor desgaste ambiental; en tal caso se aconseja también inspeccionar la integridad del armario exterior metálico.



7_ DIAGNÓSTICO DE LAS CAUSAS DE AVERÍA MÁS COMUNES

En este párrafo se tratarán brevemente las causas probables de las averías más comunes, a fin de favorecer la rápida reparación de la barrera.

La casuística indicada no es completa (tanto desde el punto de vista de las causas, como de las averías).

a_ La barrera está bloqueada (abierta, cerrada o semiabierta):

- 1_ fallo en la alimentación;
- 2_ mandos no eficientes;
- 3_ fusible de alimentación quemado;
- 4_ fotocélulas (habilitadas también en apertura) activas, porque no están alineadas o porque tienen un obstáculo (hierba, etc.);

b_ la barrera sigue abriéndose y cerrándose;

- 1_ controle los falsos contactos de los telemandos y de los selectores de llave que quedan conectados;

c_ la barrera queda abierta;

- 1_ las fotocélulas están activas, porque no están alineadas o porque están sucias (barro, etc.) o tienen un obstáculo (hierba, etc.);

d_ a la barrera le cuesta abrirse;

- 1_ el muelle de compensación del mástil está desajustado;

e_ la barrera se sube/baja más allá del límite previsto;

- 1_ hay que regular los fines de carrera mecánicos (véase el capítulo "REGULACIÓN DEL FIN DE CARRERA").

8_ DESGUACE

Cuando la barrera llega al final de su vida útil se aconseja desmontarla para después reciclar los materiales reutilizables. Ponga atención en las instrucciones de los reglamentos y leyes locales o nacionales. Póngase mucha atención en el reciclaje de los siguientes componentes:

- armario pintado con pintura epoxi

- cubierta de metacrilato de la luz intermitente
- tarjeta de mando de ABS
- tarjetas electrónicas
- batería 12V cc en seco (plomo ácido)
- grasa al litio en el interior del reductor
- conexiones y protecciones menores, de goma o plástico.

RESPECTE EL MEDIO AMBIENTE

ADVERTENCIAS PARA EL DESMONTAJE: los trabajos de desmontaje de la barrera deben respetar criterios de seguridad: desconecte en primer lugar la barrera de la red eléctrica. Afloje (no completamente) el tensor de regulación del muelle de compensación para poder quitar el mástil cómodamente y con más tranquilidad. Después destornille los tornillos de fijación en el fondo del armario para poderlo mover a placer.

9_ TRANSPORTE

La barrera está embalada en una caja de cartón, por separado del mástil, que puede adquirirse bajo pedido.

Se aconseja tener cuidado y competencia en cada etapa del desplazamiento. Para el levantamiento y el desplazamiento se aconseja utilizar carretillas manuales o motorizadas. Para su almacenamiento, incluso momentáneo, deberá colocárselo en posición vertical, respetando la dirección indicada en el embalaje y teniendo en cuenta que el baricentro alto provoca inestabilidad.

El mástil deberá almacenarse procurando evitar salientes o cargas que puedan arruinarlo. Una vez desembalado, controle la integridad del producto. No abandone los embalajes en el medio ambiente, hay que reciclarlos según las normativas vigentes en el país de utilización.



ATENCIÓN: no deje que los niños jueguen con los materiales de embalaje a fin de evitar el riesgo de asfixia y demás.

GARANTÍA: CONDICIONES GENERALES

La garantía de TAU tiene una cobertura de 24 meses a partir de la fecha de compra de los productos (la fecha válida es la que figura en el comprobante de venta, recibo o factura).

La garantía incluye la reparación con sustitución gratuita (franco fábrica TAU: gastos de embalaje y de transporte a cargo del cliente) de las piezas que tuvieran defectos de fábrica o vicios de material reconocidos por TAU.

En el caso de reparación a domicilio, incluso en el período cubierto por garantía, el usuario deberá hacerse cargo de los gastos de desplazamiento a domicilio, más la mano de obra.

La garantía caduca en los siguientes casos:

- Si la avería ha sido determinada por una instalación realizada sin respetar las instrucciones dadas por la empresa que se encuentran en el interior de cada embalaje.
- Si no se han utilizado todos los componentes originales TAU para la instalación del automatismo.
- Si los daños han sido causados por catástrofes naturales, modificaciones, sobrecargas de tensión, alimentación incorrecta, reparaciones inadecuadas, instalación incorrecta u otras causas no imputables a TAU.
- Si no se han efectuado los trabajos de mantenimiento periódico por parte de un técnico especializado, según las instrucciones dadas por la empresa que se encuentran en el interior de cada embalaje.
- Usura de los componentes.

La reparación o sustitución de las piezas durante el período de garantía no implican la extensión de la garantía.

En caso de utilización industrial o profesional, o empleo similar, dicha garantía vale 12 meses.

DECLARAÇÃO DE INCORPORAÇÃO DO FABRICANTE
(Conforme directiva europeia 2006/42/CE Anexo AII. II.B)

Fabricante: TAU S.r.l.
Endereço: Via E. Fermi, 43
36066 Sandrigo (Vi)
ITALIA

Declara sobre sua responsabilidade que o produto: *Atuador electromecânico*
Concebido para o movimento automático de: *Barreiras rodoviárias*
Para utilização em ambiente: *Genérico*
Equipado com: *Placa electrónica de controlo e receptor de rádio*

Modelo: *LUXE*
Tipo: *LUXE - LUXE/I*
Número de série: *VER ETIQUETA PRATEADA*
Denominação comercial: *BARREIRA AUTOMÁTICA*

Foi produzido para incorporação de um ponto de acesso (barreira automática) ou para a montagem com outros dispositivos usados para mover tal ponto de acesso, para constituir uma máquina em acordo com a Directiva de Máquinas 2006/42/CE.

Também **declara** que este produto cumpre com os requisitos essenciais de segurança das seguintes directivas CEE:

- **2014/35/EU Directiva de Baixa Voltagem**
- **2014/30/EU Directiva de Compatibilidade Electromagnética**

e, onde requerido, com a Directiva:

- **2014/53/EU Equipamentos rádio e terminais de telecomunicações rádio**

Também declara que **não é permitido colocar em serviço o aparelho** até que a máquina na qual ele será incorporado ou se tornar componente não estiver identificado e que a sua conformidade à Directiva 2006/42/CE não seja declarada.

São aplicadas as seguintes normas e especificações técnicas:

EN 61000-6-2; EN 61000-6-3; EN 60335-1; ETSI EN 301 489-1 V1.9.2; ETSI EN 301 489-3 V1.6.1;
EN 300 220-2 V2.4.1; EN 12453:2000; EN 12445:2000; EN 60335-2-103.

O fabricante compromete-se a fornecer, em requerimento devidamente fundamentado pelas autoridades nacionais, toda a informação pertinente sobre as quase máquinas.

Sandrigo, 12/09/2017

O Representante legal

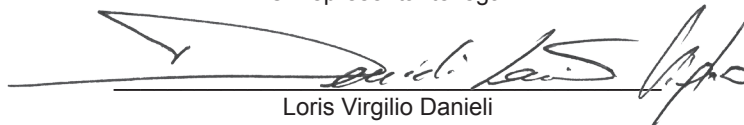
Loris Virgilio Danieli

Nome e endereço da pessoa autorizada a constituir a documentação técnica pertinente:

Loris Virgilio Danieli - via E. Fermi, 43 - 36066 Sandrigo (Vi) Italia

AVISO AO INSTALADOR NORMAS GERAIS OBRIGATÓRIAS DE SEGURANÇA

- 1) **Leia atentamente as instruções antes de efectuar a instalação, na medida em que fornecem indicações importantes relativas à segurança, à instalação, à utilização e à manutenção. Uma instalação ou utilização incorrectas podem traduzir-se em sérios riscos pessoais.**
- 2) Os materiais de embalagem (plástico, polistireno expandido, etc.) não devem ser deixados ao alcance das crianças na medida em que constituem uma fonte de potencial perigo.
- 3) Guardar o manual de utilizador para qualquer consulta futura.
- 4) Este produto foi concebido e construído exclusivamente para o fim indicado nesta documentação. Qualquer outra utilização que não a expressamente indicada pode comprometer a integridade e o desempenho do produto e / ou representar uma fonte de potencial perigo.
- 5) TAU declina toda e qualquer responsabilidade derivante de utilização imprópria ou diferente daquela a que o automatismo se destina.
- 6) Não instale a unidade num ambiente explosivo: a presença de gás ou fumos inflamáveis são um sério risco para a segurança.
- 7) Os elementos mecânicos terão de estar em conformidade com as normas EN 12604 e EN 12605. Para os países não membros da CEE, em complemento às normas nacionais, as normas acima mencionadas terão de se cumprir de modo a garantir um adequado nível de segurança.
- 8) A TAU não é responsável por falhas detectadas no fabrico de portas / portões a automatizar, assim como de deformações que se possam verificar aquando da sua utilização.
- 9) A instalação deve ser realizada em conformidade com as normas EN 12453 e 12445. Para os países não membros da CEE, em complemento às normas nacionais, as normas acima mencionadas terão de se cumprir de modo a garantir um adequado nível de segurança.
- 10) Antes de iniciar qualquer tipo de intervenção na instalação, desligar a alimentação eléctrica bem como a(s) bateria(s).
- 11) É necessário prever na rede de alimentação da automatização um interruptor onipolar, com uma abertura entre contactos, igual ou superior a 3mm. Recomenda-se o uso de um interruptor magnetotérmico de 6A com interrupção onipolar.
- 12) Verificar que a montante da instalação existe um interruptor diferencial com uma sensibilidade de 0,03A.
- 13) Assegurar que o sistema de ligação 'terra' está conforme a boa prática profissional e ligados à secção metálica do portão.
- 14) A automatização é fornecida com um dispositivo de segurança intrínseco anti-esmagamento através de controlo de torque. Não obstante, é necessário comprovar o limite de actuação segundo o previsto nas normas indicadas no ponto 9.
- 15) Os elementos de segurança (standard EN 12978) capazes de proteger áreas de **risco associadas a movimentos mecânicos** tais como esmagamento, arrastamento e cisalhamento.
- 16) O uso de pelo menos um indicador luminoso (900T-LED, 800LA, 800LL) por cada sistema, assim como um aviso fixo à estrutura, como complemento aos elementos especificados no ponto 15.
- 17) O fabricante da automatização (TAU) declina qualquer responsabilidade no caso de instalação de componentes não fabricados por este nos campos da segurança e bom funcionamento.
- 18) Para a manutenção utilize exclusivamente peças originais TAU.
- 19) Não efectuar nenhuma modificação sobre os elementos que façam parte do sistema de automatização.
- 20) O instalador deve fornecer toda a informação como operar manualmente o sistema numa emergência ou falha de corrente e entregar ao utilizador final o 'Manual do Utilizador' que acompanha o produto.
- 21) Nunca permitir que pessoas ou crianças permaneçam na vizinhança do produto durante o modo operativo.

- 22) Mantenha todos os radiocomandos ou emissores de outros fabricantes fora do alcance das crianças de modo a impedir activação do automatismo involuntariamente.
- 23) A passagem pelo portão só se deve fazer quando a manobra (abertura) estiver concluída.
- 24) O utilizador final não deve por nenhuma razão tentar reparar ou alterar o produto, deve sempre entrar em contacto com um técnico especializado.
- 25) Não lave com uma lavadora de alta pressão.
- 26) Manutenção: pelo menos em cada 6 meses, verificação geral do sistema, com especial enfoque nos elementos de segurança (incluindo, quando previsto, a força de impulso do motor) e mecanismo de desbloqueio.
- 27) **Tudo o que não estiver expressamente previsto nestas instruções deve entender-se como não permitido.**

1_ CONDIÇÕES DE UTILIZAÇÃO

A barreira automática LUXE foi projectada para uso em parques públicos ou privados, áreas residenciais ou áreas de intenso tráfego.

2_ DIMENSÕES TOTAIS

As principais dimensões da barreira são indicadas na Imagem 1; A Imagem 2 indica as dimensões da base de fundação.

3_ INSTALAÇÃO



A instalação deve ser realizada por pessoal especializado e certificado de acordo com as normas em vigor.

3.1_ Verificações preliminares

Para uma segurança e correcta operação da automatização, verifique o seguinte:

- A barreira, no seu movimento, não pode encontrar nenhum obstáculo ou cabos aéreos de electricidade;
- As características do solo devem garantir a segurança suficiente para suportar a fundação do pedestal;
- Um disjuntor onipolar com uma distância maior que 3mm entre contactos deve ser instalado de modo a proteger a alimentação;
- Não devem existir tubos ou cabos eléctricos na área de escavação da fundação do pedestal;
- Se a barreira está exposta há passagem de veículos, preveja protecção adequada de modo a evitar acidentes de colisão;
- Verifique se existe um sistema eficiente de terra ligado ao armário;
- Deve garantir tubos e pistas apropriados para os cabos eléctricos de modo a que estes não se danifiquem.

3.2_ Tipologia da cablagem

Ligação	Tipo de cabo	Cabo L. 1 < 10 m	Cabo L. 10 < 20 m	Cabo L. 20 < 30 m
Alimentação 230V	FROR CEI 20-22 CEI EN 50267-2-1	3 x 1,5 mm ²	3 x 2,5 mm ²	3 x 4 mm ²
Fotocélulas emissoras		2 x 0,5 mm ²	2 x 0,5 mm ²	-
Fotocélulas receptoras		4 x 0,5 mm ²	4 x 0,5 mm ²	-
Acessórios alimentação 24V		2 x 0,5 mm ²	2 x 1 mm ²	-
Dispositivos de controlo		2 x 0,5 mm ²	2 x 0,5 mm ²	2 x 0,5 mm ²
Antena	RG58	Cabo fornecido		
Sensor de massa de metal		Ver as respectivas instruções		

NOTA: se o comprimento dos cabos não consta da tabela acima, determine a secção do cabo com base na dimensão real do projecto em conformidade com o standard IEC EN60204-1. Quanto a ligações com cargas dversas na mesma linha (em sequência), as dimensões devem ser recalculadas com base no projecto real e distância. Quanto às ligações para qualquer produto não constante deste manual, os documentos anexos aos próprios produtos terão de ser consultados.

3.3_ Sistema típico (imagem 11)

- 1 Armário Luxe
- 2 Quadro de controlo
- 3 Haste de alumínio
- 4 Banda de LED's
- 5 Junta da haste
- 6 Display LED
- 7 Antena
- 8 Pilarete fotocélula
- 9 Fotocélulas
- 10 Suporte lateral fotocélula
- 11 Descanso da haste (fixa)
- 12 Sensor de massa de metal

3.4_ Preparação da base da automatização

 **Garanta que a base de fundação da barreira permite o acesso fácil à porta desta bem como ao seu desbloqueador.**

Crie uma base de fundação apropriada (A imagem 3) com furação para a saída de cabos. Utilize a base metálica da fundação (B imagem 3), com 4 âncoras fornecido para ser enterrada no betão; ou, uma vez a base da fundação concluída, fixe o armário da barreira com 4 M10x120 buchas de fundação (C imagem 3). A espessura da fundação deve ter pelo menos 10cm e pode ser aumentada se necessário.

3.5_ Instalar a barreira

Sem a haste e as molas, a barreira deve ser posicionada do modo seguinte:

- retire porcas e anilhas dos parafusos salientes, posicione o armário na base e fixe-o. Verifique se está devidamente seguro e corrija se necessário.

Nota: aconselha-se a instalar o armário com a porta do lado de mais fácil acesso.

- Abra a porta com a respectiva chave e remova.

LUXE é normalmente fornecido à DIREITA (RH), com o suporte da haste na posição horizontal. Versão direita (DX): armário da barreira posicionado à direita, visto do interior da passagem (a porta posiciona-se ao interior). Se for necessário que seja à ESQUERDA (LH), a abertura terá de ser invertida.

Proceda como se segue:

- 1_ depois de retirar os parafusos e os anéis, agarre os pinos e reposicione-os, simetricamente, no lado oposto ao do feixe perfurado (imagem 4A), fixe com os anéis e aparafuse os parafusos de novo;
- 2_ depois de retirar o parafuso e a anilha de bloqueio, retire a barra de equilíbrio da alavanca. No grupo de suporte da mola, inverta a posição do pino (1 imagem 4B), rode o bloco completo 180° (em relação à posição anterior) e fixe o veio do motor de novo com parafuso e anilha (imagem 4C);
- 3_ uma vez alterado o sentido de abertura, inverter as ligações do motor (ver instruções K206MA).

 **O feixe de perfuração permite detreminar a carga máxima (em relação ao comprimento da haste e acessórios aplicados) em várias posições (mais próximo do vertical, carga máxima menor).**

 **Alterado o sentido de abertura, a posição dos dispositivos terá de ser alterada.**

Se a barreira tem de ser modificada da esquerda (LH) para a direita (RH), as operações são as mesmas.

3.6_ Fixação da haste, colocação das molas e balanceamento da haste

Todas as operações devem ser efectuadas com a alimentação desligada (OFF).

Depois de desbloquear a automatização (ver capítulo "Desbloqueio manual"), proceda do seguinte modo:

- 1_ utilizando um suporte, coloque a haste na posição horizontal (completamente montada e com todos os acessórios) próximo do suporte da haste e fixe-a com a braçadeira ómega e os parafusos fornecidos (imagem 5A);

Nota: a haste deve ser inserida totalmente pelo comprimento total da braçadeira ómega.

- 2_ Quando a braçadeira ómega estiver fixa, e depois de remover o topo protector, passe o cabo LED através do buraco no armário (para levar o cabo à unidade de controlo, ver figura 9) e então coloque a cobertura e segure-a com os parafusos fornecidos (imagem 5B);

- 3_ coloque a haste na posição vertical e bloqueie o motorreductor (ver capítulo "Desbloqueio manual").

Una ganchos das molas aos parafusos e rode manualmente na direcção da seta para a primeira pré-carga (imagem 5C).

Continue com o balanceamento da haste.

 Antes de balancear a haste verifique o quadro na página 4 a mola escolhida, acessórios a serem aplicados e se as distâncias são adequadas. Corrigir o balanceamento é fundamental para um funcionamento perfeito da barreira.

Esta operação deve ser levada a cabo sómente quando a haste estiver instalada com todos os seus acessórios.

imagem 6: faça o desbloqueio manual (ver capítulo "Desbloqueio manual") mantendo uma distância de segurança. A haste dev mover-se por si própria até 30°, se não for o caso dê ou retire força às molas (se a haste se leva acima dos 30° a mola precisa de ser aliviada, tem de ser rodadas manualmente no sentido anti-horário, se não atinge os 30°, as molas deve-se dar força às molas, rodando manualmente no sentido horário). Baixe a haste e liberte-a, verifique se atinge os 30°.

 **Para a barreira operar correctamente, quando dá ou retira força às molas, mantenha a mesma saliência dos parafusos de olho (imagem 5C).**

Continue com as ligações eléctricas do quadro de controlo (ver capítulo ligações eléctricas).

Nota: verifique se as molas funcionam correctamente.

 **ATENÇÃO: Para o funcionamento correcto da barreira, com o haste na posição vertical as molas não podem estar sem tensão.**

3.7_ Abertura manual

 **ATENÇÃO: libertar e quaisquer outras operações manuais devem ser levadas a cabo sómente com a haste montada. É absolutamente proibido operar a barreira sem a haste instalada.**

- 1_ Insira a chave no desbloqueio na parte de trás do armário e rode 180° no sentido anti-horário (imagem 7A);

- 2_ Retire o puxador e rode 90° no sentido anti-horário para libertar a haste (se oferece resistência, aplique mais força no puxador desde que não cause qualquer ruptura), imagem 7B.

Quando libertada, a haste deve automaticamente ir para a posição de balanceamento (i.e.: 30°).

 **ATENÇÃO: libertar pode ser potencialmente perigoso para o utilizador por qualquer que seja a razão (haste montada erradamente durante a instalação, haste partida devido a acidente, etc.) as molas não garantem mais o balanceamento!**

Podem originar que o acoplamento da haste ou a própria haste rodem repentinamente.

3.8_ Ajustamento de paragem (STOP)

A barreira é normalmente fornecida com os STOPS já ajustados para um percurso perfeito.

Se a base não foi chumbada correctamente, a haste pode não estar perfeitamente horizontal ou vertical e a instalação pode não ser bem sucedida do ponto de vista estético.

Para corrigir a posição vertical (=abertura), levante a haste, abra a porta e rode o batente livre (1 imagem 8) no sentido horário (para aumentar o percurso da haste) ou no sentido anti-horário (para reduzir o percurso da haste).

Similarmente, para corrigir a posição horizontal (=fecho), baixe a haste e ajuste o batente livre (2 imagem 8).

Após verificar a operação de abertura e fecho da haste, aperte os as porcas por debaixo dos batentes.

 **Sempre que os fins de curso mecânicos são modificados, uma aprendizagem e memorização do percurso deve ser efectuado e gravado na placa de controlo (ver instruções K206MA).**

Completado o ajustamento, efectue o procedimento de gravação na placa de controlo (ver instruções K206MA), verificando a posição correcta da haste a partir da segunda operação automática (a primeira é usada pela unidade de controlo para aceitar os novos fins de curso); repita o procedimento se necessário.

Quando a instalação, tanto a parte mecânica como electrónica, está completa, fixe a tampa do armário, reposicione a porta e feche.

3.9_ Ligações eléctricas

Todos os dispositivos, alimentação incluída, devem ser instalados de acordo as normas e standards em vigor. Separe os cabos de alimentação dos cabos de controlo, acima de tudo se o percurso é grande (acima 50m). A TAU recomenda para secção do cabo (antena excluída); alimentação 1,5mm², para os outros cabos 0,5mm², seguindo a IEC 364 e as normas de instalação em vigor no vosso país. Para aceder à placa de controlo, retire a tampa do armário (1 imagem 9) depois de remover os parafusos e anilhas. É então possível aceder às ligações.

Nota: ligações internas já foram realizadas e testadas. A alimentação, fotocélula externa, LED's e qualquer controlo remoto tem de ser ligados e a placa tem de ser programada.

3.10_ Últimas operações

Quando o controlo de todos os dispositivos que controlam a haste for verificado, certifique-se que tudo está restabelecido antes de entregar aos utilizadores.

Coloque sinais alertando as pessoas acerca da barreira onde possam ser facilmente lidos.

4_ UTILIZAÇÃO

A barreira foi exclusivamente desenhada para limitar o fluxo de veículos e/ou pessoas em acessos restritos através de uma haste. Na eventualidade de uma falha de corrente, o funcionamento pode ser garantido através de uma bateria opcional de 12V.

Além disso, também abrange equipamento eléctrico e por isso deve ser abordado com cuidado e previdência. Em particular nós recomendamos:

- não tocar o equipamento com mãos molhadas e/ ou nuas ou pés molhados;
- não efectuar uma função automática ou semi-automática na presença de avaria conhecida ou suspeita;
- não puxar os cabos para desligar o equipamento;
- não deixar as crianças, ou incapacitados, utilizar as chaves do armário ou controlos (incluindo comandos) mesmo que somente para utilizar;
- não operar a barreira até que esteja completamente à sua vista;
- não entrar na área de actuação do seu movimento, aguarde que pare;
- não se encoste à haste ou ao armário por qualquer razão, mesmo que a barreira esteja inactiva e não permaneça na zona operativa da barreira;
- não deixar crianças ou animais brincar junto da zona de operação da barreira;
- não utilizar a barreira para fins que não foram previstos (i.e. levantar pesos ou pessoas). O fabricante declina qualquer responsabilidade pelos danos causados pela ditas acções;
- realizar periodicamente manutenção por pessoal especializado;
- Se existir avaria, desligue a alimentação. Utilize a manobra manual somente se segura. Não tente resolver o problema por si só, contacte um técnico qualificado do fabricante ou autorizado por este. Em qualquer caso, certifique-se que as peças de substituição são originais de modo a que a segurança da barreira não fique comprometida.

5_ MANUTENÇÃO

A ser realizada por pessoal especializado somente após ter desligado a alimentação.

Depois de cada 100000 manobras, verificar:

- a lubrificação das molas;
- o balanceamento da haste (ver capítulo "Fixação da haste, colocação das molas e balanceamento da haste");
- a eficiência da força;
- o estado da bateria, se presente;
- a eficiência da protecção e sistema de segurança;
- o uso nos fins de curso mecânicos e o ajustamento dos switches limite (" ver capítulo "AJUSTAMENTO FINS CURSO").

O acima mencionado é vital para que as funcionalidades do produto se mantenham correctas ao longo do tempo.

Em geral

Deve ser impossível terceiros operarem a barreira durante a manutenção; por isso desligue a alimentação (e bateria se presente).

- Liberte a haste de modo a facilitar a operação.

Lubrificação

- 1_ Abra a porta do armário;
- 2_ Lubrifique as argolas dos parafusos das molas de equilíbrio (1 fig. 10) e a junta esférica na alavanca de equilíbrio (3 fig. 10);
- 3_ lubrifique os pontos e contacto entre o excêntrico da abertura manual e da lavanca de desbloqueio (2 imagem 10);
- 4_ Manter-se afastado sobre possíveis engrenagens móveis ou partes mecânicas.

FREQUÊNCIA: cada 100000 manobras ou 6 meses, **sob pena de a garantia caducar.**

N.B.: Para as cargas elevadas recomendamos exclusivamente a utilização de massa de sabão de cálcio complexo.

Balanceamento da haste

Verifique que a haste está correctamente balanceada repetindo as operações em "Fixação da haste, colocação das molas e balanceamento da haste". Esta operação é fundamental para o correcto funcionamento e durabilidade da barreira. Se necessário, aumente a pré-carregamento das molas de modo a compensar o seu uso. Ver o parágrafo subsequente " Reparações e manutenções extraordinárias" na eventualidade de as molas necessitarem de serem substituídas.

FREQUÊNCIA: cada 100000 manobras ou 6 meses, **sob pena de a garantia caducar.**

Controlo da eficiência da limitação de força

Verifique a correspondência entre a operação real e o estabelecido durante a instalação.

FREQUÊNCIA: cada 100000 manobras ou 6 meses, **sob pena de a garantia caducar.**

Controlo da bateria de 12V DC

Verifique o nível de carga da bateria através de um aparelho de teste. Se a sua substituição for necessária, substitua a bateria descarregada por uma original e não a descarte no ambiente.

FREQUÊNCIA: cada 100000 manobras ou 6 meses, **sob pena de a garantia caducar.**

Controlo das restantes protecções e dispositivos de segurança

Fotocélulas: elas podem actuar tanto na abertura como no fecho: verifique a programação de dip-switch. Limpe a superfície exterior. Verifique se as seguintes especificações são respeitadas:

- O pirilampo está a funcionar e visível;
 - O sinal de perigo na porta está bem fixo e visível;
 - O sinal adesivo de perigo na parte posterior da barreira está bem fixo e visível. Se estes não cumprem o estabelecido, recubra a sua eficácia original ou, se impossível, substitua-os.
- FREQUÊNCIA: cada 100000 manobras ou 6 meses, **sob pena de a garantia caducar.**

6_ REPARAÇÕES E MANUTENÇÃO EXTRAORDINÁRIA

ATENÇÃO: AO COMPLETAR AS PRIMEIRAS 2000 MANOBRAS, O BALANCEAMENTO DA HASTE DEVE SER REALIZADO DE NOVO.

Se é necessária uma intervenção complicada a nível de reparação ou de partes mecânicas, a unidade em questão (unidade de con-

trol, unidade motorreductora) devem ser removidas de modo a reparação ser realizada pelo fabricante ou por técnicos autorizados. Caso contrário, a segurança e fiabilidade podem ficar afectadas (tal como a garantia por exemplo).

Se a barreira é usada num ambiente salino ou altamente contaminado por reagentes químicos corrosivos, a frequência dos controlos de manutenção deve ser aumentado devido ao aumento da deterioração ambiental; neste caso o armário também deve de ser inspecionado.



7_ AVARIAS

Este parágrafo trata das causas de erro mais prováveis, de modo a o mais rapidamente reestabelecer o funcionamento da barreira. Em qualquer caso as causas indicadas estão incompletas (tanto do ponto de vista da causa bem como do ponto de vista de vista).

a_ A barreira está bloqueada (baerta, fechada ou meio aberta);
1_ *falta de alimentação;*
2_ *comandos ineficientes;*
3_ *fusível queimado da alimentação;*
4_ *fotocélulas (também durante a abertura) activas porque estão incorrectamente alinhadas e/ou cobertas (sujidade, etc.);*

b_ a barreira continua a abrir e a fechar;
1_ *verifique que os falsos contactos dos botões de controlo remoto e o selector de chaves permanecem ligados;;*

c_ a barreira mantém-se aberta;
1_ *as fotocélulas estão activas porque não estão alinhadas e/ou cobertas (sujidade, etc.);*

d_ a barreira abre com dificuldade;
1_ *a mola da haste de balanceamento necessita de ajustamento;*

e_ a barreira leva-se menos do que nos limites previstos;
1_ *os fins de curso mecânicos necessitam de reajustamento (ver capítulo "AJUSTAMENTO FINS DE CURSO").*

8_ DESACTIVAÇÃO / DESMANTELAMENTO

Quando a barreira atingiu o fim do seu tempo de vida útil deve ser removida e os materiais reutilizáveis devem ser reciclados. Tome atenção ao que está estipulado para o local e / ou regulamento ou leis nacionais. Cuidado especial deve ser tomado ao reciclar as seguintes partes:

- armário pintado com tinta epóxica
- doma plástica de metacrilato
- caixa de controlo ABS
- placas electrónicas
- bateria de 12 V DC (chunbo ácido)
- peças plásticas menores e / ou ligações borracha e protecções.

RESPEITE O AMBIENTE!

AVISOS DE DESMANTELAMENTO: as operações de desmantelamento devem respeitar as medidas de segurança: portanto, desligue a alimentação antes de continuar. Afrouxar (não completamente) as molas ajustando os tirantes para que a haste possa ser removida em segurança e confortavelmente. Desaparafusar os parafusos de bloqueio da base de modo a processar como desejado.

9_ TRANSPORTE

A haste, que pode ser comprada por pedido, é embalada separadamente da barreira numa caixa de cartão.

Cuidado e atenção devem ser tomados durante a fase de manuseamento. Idealmente, um trolley manual ou motorizado deve ser usado para levantar e movimentar. Os itens devem ser armazenados na vertical, mesmo que por períodos curtos, respeitando a

direcção indicada na embalagem tendo em consideração centros de gravidade elevados causam instabilidade.

A haste deve ser armazenada de modo a que não haja protuberâncias ou pesos que a possam danificar. Uma vez desembalado certifique-se que está intacto. Não se desfaça da embalagem, recicle-a de acordo com as leis locais.



ATENÇÃO: de modo a impedir o sufoco ou perigos similares, não permita que as crianças manuseiem as embalagens.

GARANTIA: CONDIÇÕES GERAIS

A garantia TAU tem uma duração de 24 meses a contar da data de compra dos produtos (o documento fiscal de venda, recibo ou factura).

Esta garantia cobre a reparação ou substituição a espensas TAU (à saída da fábrica: embalagem e transporte por conta do cliente) das peças que que apresentem defeitos de fabrico ou material defeituoso reconhecidos pela TAU. Em caso de reparação ao domicílio, inclusivé no período coberto pela garantia, despesas de deslocação mais mão-de-obra serão cobradas ao utilizador.

A garantia não se aplica nos seguintes casos:

- Se a avaria for motivada por uma instalação que não respeita as instruções fornecidas pelo fabricante que se encontram dentro de cada embalagem.
- Se não foram utilizados sómente peças originais TAU para a instalação do automatismo.
- Se os danos forem causados por calamidades naturais, modificações, sobrecargas de tensão, alimentação incorrecta, reparações inadequadas, instalação incorrecta ou outros casos não imputáveis à TAU.
- Se o automatismo não foi submetido às inspecções periódicas por parte do técnico especializado, conforme as instruções fornecidas pelo fabricante no interior de cada embalagem.
- Componentes de desgaste.

A reparação ou substituição das peças no período de garantia não implica a extensão da garantia.

Em caso de utilização industrial ou profissional ou de utilização semelhante, a garantia é válida por 12 meses.

> GARANZIA TAU: CONDIZIONI GENERALI

La garanzia della TAU ha durata di 24 mesi dalla data di acquisto dei prodotti (fa fede il documento fiscale di vendita, scontrino o fattura). In caso di utilizzo industriale o professionale oppure in caso di impiego simile, tale garanzia ha validità 12 mesi.

La garanzia comprende la riparazione con sostituzione gratuita (franco sede TAU: spese di imballo e di trasporto sono a carico del cliente) delle parti che presentano difetti di lavorazione o vizi di materiale riconosciuti dalla TAU.

In caso di intervento a domicilio, anche nel periodo coperto da garanzia, l'utente è tenuto a corrispondere il "Diritto fisso di chiamata" per spese di trasferimento a domicilio, più manodopera.

La garanzia decade nei seguenti casi:

- Qualora il guasto sia determinato da un impianto non eseguito secondo le istruzioni fornite dall'azienda all'interno di ogni confezione.
- Qualora non siano stati impiegati tutti componenti originali TAU per l'installazione dell'automatismo.
- Qualora i danni siano causati da calamità naturali, manomissioni, sovraccarico di tensione, alimentazione non corretta, riparazioni improprie, errata installazione, o altre cause non imputabili alla TAU.
- Qualora non siano state effettuate le manutenzioni periodiche da parte di un tecnico specializzato secondo le istruzioni fornite dall'azienda all'interno di ogni confezione.
- Usura dei componenti.

La riparazione o la sostituzione dei pezzi durante il periodo di garanzia non comporta un prolungamento del termine di scadenza della garanzia stessa.

> ESTENSIONE DI GARANZIA GRATUITA

TAU ti offre 12 mesi di garanzia supplementare oltre alla garanzia legale.



Per attivare gratuitamente 12 mesi di garanzia supplementare collegati al seguente link:

<http://www.tauitalia.com/it/estensione-garanzia/>

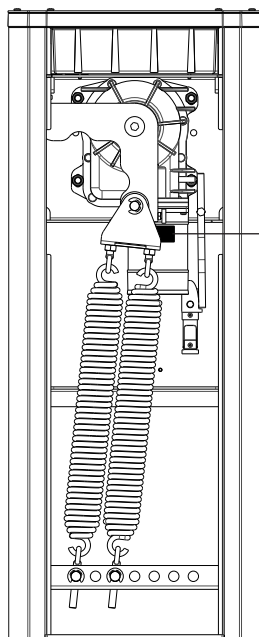
Cerca l'etichetta sul motore (vedi schema esemplificativo), compila i campi richiesti entro 4 settimane dalla data di acquisto e allega alla fattura/scontrino la mail di conferma che riceverai.



Esempio:

 >MOVING LIFE Sandrigo VI - Italy Made in Italy 	P-800LUXE	Codice
	V 220/230 IP44	
	W 250 MOTOR 18Vdc	Data
	A 10 max Hz 50/60 RpM 1200 300 Nm	Nr. Seriale
	DATA: XX/XX/XX	
	SERIAL N. 0000000	

TAU
>MOVING LIFE

Via Enrico Fermi, 43
36066 Sandrigo (VI) - Italy
Tel +39 0444 750190
Fax +39 0444 750376
info@tauitalia.com
www.tauitalia.com